

جمهوری اسلامی ایران
سازمان برنامه و بودجه کشور

ضوابط و معیارهای طراحی معماری و طراحی داخلی ساختمان‌های قضایی

ضابطه شماره ۷۸۱

قوه قضائیه جمهوری اسلامی ایران
دفتر نظارت فنی و مهندسی قوه قضائیه
dadiran.ir

معاونت فنی، امور زیربنایی و تولیدی
امور نظام فنی اجرایی، مشاورین و پیمانکاران
nezamfanni.ir



اصلاح مدارک فنی

خواننده گرامی:

امور نظام فنی اجرایی، مشاورین و پیمانکاران معاونت فنی، امور زیربنایی و تولیدی سازمان برنامه و بودجه کشور، با استفاده از نظر کارشناسان برجسته مبادرت به تهیه این ضابطه کرده و آن را برای استفاده به جامعه‌ی مهندسی کشور عرضه نموده است. با وجود تلاش فراوان، این اثر مصون از ایرادهایی نظیر غلط‌های مفهومی، فنی، ابهام، ابهام و اشکالات موضوعی نیست.

از این‌رو، از شما خواننده‌ی گرامی صمیمانه تقاضا دارد در صورت مشاهده هر گونه ایراد و اشکال فنی، مراتب را بصورت زیر گزارش فرمایید:

۱- در سامانه مدیریت دانش اسناد فنی و اجرایی (سما) ثبت‌نام فرمایید: sama.nezamfanni.ir

۲- پس از ورود به سامانه سما و برای تماس احتمالی، نشانی خود را در بخش پروفایل کاربری تکمیل فرمایید.

۳- به بخش نظرخواهی این ضابطه مراجعه فرمایید.

۴- شماره بند و صفحه موضوع مورد نظر را مشخص کنید.

۵- ایراد مورد نظر را بصورت خلاصه بیان دارید.

۶- در صورت امکان متن اصلاح شده را برای جایگزینی ارسال کنید.

کارشناسان این امور نظرهای دریافتی را به دقت مطالعه نموده و اقدام مقتضی را معمول خواهند داشت. پیشاپیش از همکاری و دقت نظر جنابعالی قدردانی می‌شود.

نشانی برای مکاتبه: تهران، میدان بهارستان، خیابان صفی علی‌شاه - مرکز تلفن ۳۳۲۷۱

سازمان برنامه و بودجه کشور، امور نظام فنی اجرایی، مشاورین و پیمانکاران

Email: nezamfanni@mporg.ir

web: nezamfanni.ir



باسمه تعالی

پیشگفتار

به طور معمول نیازها و اهداف بنا در قالب سه دسته کلی بیان می‌شوند: نخست اهداف، نیازهای فنی و ساختاری، دوم نیازهای عملکردی و سوم نیازهای رفتاری. اهداف عملکردی به نقش و عملکرد ساختمان به عنوان بستری برای فعالیت‌های خاص می‌نگرد و اهداف رفتاری تاثیر بنا و معماری را بر انسان در نظر می‌گیرد.

دفتر نظارت فنی و مهندسی قوه قضائیه با هدف ساماندهی و مناسب سازی نظام فضایی و کالبدی ساختمان‌های قضائی، مجموعه اصول و قواعدی را با موضوع «ضوابط و معیارهای طراحی معماری و طراحی داخلی ساختمان‌های قضایی» تهیه و با هماهنگی امور نظام فنی اجرایی، مشاورین و پیمانکاران سازمان برنامه و بودجه کشور جهت تایید و ابلاغ به عوامل ذینفع نظام فنی و اجرایی کشور برای این معاونت ارسال شد که پس از بررسی، براساس نظام فنی اجرایی یکپارچه، موضوع ماده ۳۴ قانون احکام دائمی برنامه‌های توسعه کشور و ماده ۲۳ قانون برنامه و بودجه و آیین‌نامه استانداردهای اجرایی مصوب هیات محترم وزیران تصویب و ابلاغ گردید.

علیرغم تلاش، دقت و وقت زیادی که برای تهیه این مجموعه صرف گردیده‌است، این مجموعه مصون از وجود اشکال و ابهام در مطالب آن نیست. لذا در راستای تکمیل و پربار شدن این نشریه از کارشناسان محترم درخواست می‌شود موارد اصلاحی را به امور نظام فنی و اجرایی سازمان برنامه و بودجه کشور ارسال کنند. کارشناسان سازمان پیشنهادهای دریافت شده را بررسی کرده و در صورت نیاز به اصلاح در متن نشریه، با همفکری نمایندگان جامعه فنی کشور و کارشناسان مجرب این حوزه، نسبت به تهیه متن اصلاحی، اقدام و از طریق پایگاه اطلاع رسانی نظام فنی و اجرایی کشور برای بهره‌برداری عموم، اعلام خواهند کرد. به همین منظور و برای تسهیل در پیدا کردن آخرین ضوابط ابلاغی معتبر، در بالای صفحات، تاریخ تدوین مطالب آن صفحه درج شده‌است که در صورت هرگونه تغییر در مطالب هر یک از صفحات، تاریخ آن نیز اصلاح خواهد شد. از اینرو همواره مطالب صفحات دارای تاریخ جدیدتر معتبر خواهد بود.

بدین وسیله معاونت فنی، امور زیربنایی و تولیدی از تلاش‌های رییس امور نظام فنی و اجرایی کشور جناب آقای مهندس سیدجواد قانع‌فر و کارشناسان محترم امور و هم‌چنین، جناب آقای قدرت‌ا.. محمد نیاکان مدیر کل دفتر نظارت فنی و مهندسی قوه قضائیه و متخصصان همکار در امر تهیه و نهایی نمودن این نشریه، تشکر و قدردانی می‌نماید.

حمیدرضا عدل

معاون فنی، امور زیربنایی و تولیدی

تابستان ۱۳۹۸



با عنایت به وظایف تصریح شده در اصل شصت و یک قانون اساسی جمهوری اسلامی ایران :
« اعمال قوه قضائیه بوسیله دادگاه های دادگستری است که باید طبق موازین اسلامی تشکیل شود و به حل و فصل دعاوی و حفظ حقوق عمومی و گسترش و اجراء عدالت و اقامه حدود الهی بپردازد . »
اجرای این امور مستلزم برخورداری از فضای مناسب می باشد. ساختمان های قضائی به دلیل ماهیت عملکردی و وظایف و مسئولیت های محول شده به قوه قضائیه ، نیاز به جایگاه متمایزی با سایر ساختمان های اداری دارند .
به عبارت دیگر این ساختمان ها بایستی از لحاظ معماری و طراحی ، ظرفیت سنجی و امکان سنجی استقرار ، هم چنین جایگاه روحی و روانی بهره برداران در ارتباط با محیط پیرامون آن ها ، با نیازهای قضائی مطابقت داشته باشند .

معاونت مالی ، پشتیبانی و عمرانی قوه قضائیه به منظور مناسب سازی ساختمان های قضائی و در راستای ارتقاء کیفیت آن ها و ایجاد فضاهای مناسب برای قضات ، کارکنان و ارباب رجوع ، تدوین ضوابط و معیارهای طراحی معماری و طراحی داخلی ساختمان های قضائی را در دستور کار خویش قرارداد که با همکاری مرکز تحقیقات راه ، مسکن و شهرسازی ، ضوابط و معیارهای پیش رو تهیه و تدوین و پس از بررسی و اصلاح آن در دفتر نظارت فنی و مهندسی استان های قوه قضائیه و امور نظام فنی و اجرائی سازمان برنامه و بودجه ، نشریه حاضر تهیه و تدوین شده است .

از همه کسانی که در تهیه و تدوین این نشریه همکاری داشته اند تشکر و قدردانی می نمایم .
با توجه به اینکه نشریه مزبور برای اولین بار چاپ می شود ، از تمام صاحب نظران و اندیشمندان دعوت می شود با ارسال نظرات ، پیشنهادها و رهنمودهای خود به پربرتر شدن نشریه کمک نمایند .
قبلاً" از پیشنهاددهندگان محترم ، تشکر و قدردانی می نمایم .

نوروز کهزادی

معاون مالی ، پشتیبانی و عمرانی قوه قضائیه



تهیه و کنترل « ضوابط و معیارهای طراحی معماری و طراحی داخلی ساختمان‌های قضایی »

نشریه شماره ۷۸۱

تهیه و تنظیم کننده:

محمد مهدی محمودی	دکتری معماری	مهندسین مشاور هرم پی
زهرا تمجیدی	دکتری شهرسازی	مرکز تحقیقات راه، مسکن و شهرسازی
منصور نجفی مطیعی	کارشناسی ارشد معماری	مرکز تحقیقات راه، مسکن و شهرسازی

اعضای کمیته داوری:

کتایون تقی زاده	دکتری معماری	دانشگاه تهران
مصطفی کیانی	دکتری معماری	دانشگاه تهران

اعضای کمیته فنی و اجرایی:

غزال راهب	رئیس پژوهشکده معماری و شهرسازی مرکز تحقیقات راه، مسکن و شهرسازی
زهرا تمجیدی	پژوهشگر مرکز تحقیقات راه، مسکن و شهرسازی
منصور نجفی مطیعی	پژوهشگر مرکز تحقیقات راه، مسکن و شهرسازی
مهران رفیعی	پژوهشگر مرکز تحقیقات راه، مسکن و شهرسازی
قدرت ا...محمد نیاکان	مدیر کل دفتر نظارت فنی و مهندسی قوه قضائیه
حسین اکبرزادگان	معاون مدیر کل دفتر نظارت فنی و مهندسی قوه قضائیه
حسن اعظمی	رئیس اداره طراحی دفتر نظارت فنی و مهندسی قوه قضائیه
اباذر حضرتقلی	کارشناس معماری دفتر نظارت فنی و مهندسی قوه قضائیه
شهاب الدین قاسمی	کارشناس معماری دفتر نظارت فنی و مهندسی قوه قضائیه
غلامعلی زمانلو	کارشناس قضایی معاونت حقوقی قوه قضائیه



اعضای گروه هدایت و راهبری سازمان مدیریت و برنامه‌ریزی کشور:

علیرضا توتونچی	معاون امور نظام فنی اجرایی، مشاورین و پیمانکاران
سیدجواد قیاسی	معاون امور عمومی، قضائی، دفاعی و امنیتی
فرزانه آقارمضانعلی	رئیس گروه امور نظام فنی اجرایی، مشاورین و پیمانکاران
مرتضی شریفی خوش	رئیس گروه امور عمومی، قضائی، دفاعی و امنیتی
احمد خوشدل نیکخو	کارشناس معماری، امور نظام فنی اجرایی، مشاورین و پیمانکاران
محمد رضا سیادت	کارشناس معماری، امور نظام فنی اجرایی، مشاورین و پیمانکاران



فهرست مطالب

عنوان	صفحه
فصل اول: معرفی ساختمان ها و تشکیلات قضایی	۳
۱-۱- بخش اول - کلیات	۳
۱-۱-۱- مقدمه	۳
۱-۱-۲- دامنه کاربرد	۴
۱-۱-۳- مطالب و ساختار	۴
۲-۱- بخش دوم- مفاهیم و تعاریف؛	۵
۱-۲-۱- دادگستری؛	۵
۲-۲-۱- حوزه ی قضایی؛	۵
۳-۲-۱- دادسرا؛	۹
۴-۲-۱- دادگاه های اختصاصی؛	۱۲
۳-۱- بخش سوم- سازمان ها، نهادها و ادارات وابسته به قوه قضاییه؛	۱۴
۱-۳-۱- دیوان عالی کشور؛	۱۴
۲-۳-۱- دیوان عدالت اداری؛	۱۵
۳-۳-۱- سازمان قضایی نیروهای مسلح؛	۱۷
۴-۳-۱- سازمان بازرسی کل کشور؛	۱۸
۵-۳-۱- سازمان ثبت اسناد و املاک کشور؛	۱۹
۶-۳-۱- سازمان پزشکی قانونی کشور؛	۱۹
۷-۳-۱- سازمان زندانها و اقدامات تأمینی و تربیتی کشور؛	۱۹
۴-۱- بخش چهارم- موضوعات تخصصی دستورالعمل	۲۰
۱-۴-۱- معیارهای طراحی	۲۰
۲-۴-۱- معیارهای فنی	۲۰
۳-۴-۱- ایمنی	۲۰
۴-۴-۱- مقررات ایمنی	۲۰
۵-۴-۱- معماری داخلی	۲۰
۶-۴-۱- طراحی داخلی	۲۰
۷-۴-۱- سطوح ساختمانی	۲۱
۸-۴-۱- جمعیت حاضر در ساختمان	۲۱



۲۲ ۹-۴-۱- مساحت سرانه و انواع آن
۲۲ ۱۰-۴-۱- تراکم ساختمانی
۲۵ فصل دوم- طبقه بندی و عوامل تاثیر گذار بر معماری ساختمان های فضایی
۲۵ ۱-۲- نحوه طبقه بندی فضا در ساختمان های فضایی
۲۵ ۲-۲- الگوی فضاهای مشابه در واحدهای فضایی
۲۵ ۱-۲-۲- فضاهای سرپوشیده
۲۵ ۲-۲-۲- فضاهای باز
۲۶ ۳-۲- زون بندی و گردش کار
۲۶ ۱-۳-۲- شعاع کارکردی واحدها و جمعیت کارکنان
۲۷ ۲-۳-۲- فعالیت درونی ساختمان های فضایی شهرستان و بخش
۲۸ ۳-۳-۲- فعالیت خاص فضایی (شعبه دادگاهها)
۲۹ ۴-۲- روند دادخواهی در تشکیلات قضایی
۲۹ ۱-۴-۲- شوراهای حل اختلاف :
۳۱ ۲-۴-۲- محاکم حقوقی و کیفری:
۳۲ ۵-۲- مشخصات فضایی
۳۲ ۱-۵-۲- پیش بینی فضاهای مورد نیاز قضایی
۳۳ ۲-۵-۲- معیارهای مورد نظر در تعیین تعداد شعبه و پست های قضایی
۳۴ ۶-۲- عناصر هویت بخش کالبدی در ساختمان های قضایی
۳۴ ۷-۲- تعریف الگوی دسترسی (گردش افقی و عمودی) و الگوی توزیع فضایی- کالبدی
۳۴ ۸-۲- تعیین حرایم و سلسله مراتب امنیتی و فضایی در حوزه ساختار فیزیکی و بصری
۳۵ ۹-۲- عوامل و عناصر معماری معرف ساختمانهای قضایی
۳۵ ۱۰-۲- برخی معیارها و توصیه های طراحی قابل بررسی در ساختمان های قضایی:
۳۶ ۱۱-۲- ضوابط، مقررات و دستورالعمل های موجود در زمینه معماری ساختمان های قضایی
۳۶ ۱۲-۲- عوامل تاثیرگذار در طراحی معماری فضاهای ساختمان های قضایی
۳۷ ۱-۱۲-۲- عوامل کیفی تأثیرگذار در تدوین ضوابط معماری ساختمان های قضایی
۳۷ ۲-۱۲-۲- عوامل کمی تأثیرگذار در تدوین ضوابط معماری ساختمان های قضایی
۳۷ ۱۳-۲- عوامل تأثیرگذار در تعیین سرانه های فضایی
۴۳ فصل سوم- ضوابط، معیارها و توصیه های طراحی معماری ساختمان های قضایی
۴۳ ۱-۳- توصیه های مربوط به موقعیت یابی در شهر و محوطه سازی
۴۳ ۲-۳- توصیه های مربوط به دسترسی و ورودی



۴۴ ۳-۳-۳- جانمایی ساختمان های قضایی در سایت
۴۴ ۳-۳-۱- محوطه باز
۴۴ ۳-۳-۲- دسترسی شهری
۴۵ ۳-۳-۳- دسترسی و ورود به بنا
۴۵ ۳-۳-۴- سازماندهی فضاها
۴۶ ۳-۳-۵- خوانایی
۴۶ ۳-۳-۶- فضا های گردش (سیرکولاسیون)
۴۷ ۳-۳-۷- نماسازی
۴۷ ۳-۳-۸- فرم ورودی ساختمان
۴۷ ۳-۳-۹- مصالح، رنگ و بافت
۴۸ ۳-۳-۱۰- ساماندهی پلان و مقطع
۴۹ ۳-۳-۱۱- اصول زیبایی شناسی
۴۹ ۳-۳-۱۲- هندسه و تناسبات ساختمان
۴۹ ۳-۳-۱۳- حجم ساختمان (تعداد طبقات، سطح اشغال)
۵۰ ۳-۳-۱۴- تعداد پارکینگ مورد نیاز
۵۰ ۳-۳-۱۵- حریم ساختمان
۵۰ ۳-۳-۱۶- توسعه آتی ساختمان
۵۰ ۳-۳-۱۷- محوطه سازی
۵۱ ۳-۴- سرانه مورد نیاز بخش های مختلف ساختمان های قضایی
۷۷ فصل چهارم- عوامل تاثیر گذار در طراحی داخلی ساختمان های قضایی
۷۷ ۴-۱- عوامل تأثیرگذار در طراحی
۷۷ ۴-۱-۱- نوع دادگاه و شرایط مورد نیاز در امر قضاوت
۷۷ ۴-۱-۲- روان شناسی محیطی
۷۷ ۴-۱-۳- کاهش میزان فشار عصبی و استرس در طراحی فضاهای دادگاهی
۷۸ ۴-۱-۴- پیشگیری از ازدحام
۷۸ ۴-۱-۵- خوانایی
۷۸ ۴-۱-۶- تاثیر اندازه و تناسبات فضا در تقسیمات داخلی
۷۸ ۴-۱-۷- تاثیر تجهیزات، مبلمان و چیدمان آنها
۷۸ ۴-۱-۸- تاثیر ایمنی و امنیت
۸۳ فصل پنجم- معیارهای طراحی داخلی ساختمان های قضایی
۸۳ ۵-۱- معیارهای مربوط به ایمنی و امنیت



- ۸۴ ۵-۱-۱- معیارهای مربوط به امنیت داخلی دادگاه
- ۸۴ ۵-۱-۲- معیارهای مربوط به برنامه ریزی فیزیکی برای تامین امنیت
- ۸۵ ۵-۲- معیارهای مربوط به تامین نور در ساختمانهای قضایی
- ۸۶ ۵-۳- معیارهای مربوط به انتخاب رنگ در ساختمان های قضایی
- ۸۶ ۴-۱- نحوه تاثیرگذاری رنگ ها بر اساس نظر نظریه پردازان
- ۸۷ ۵-۴- معیارهای مربوط به سیستم های حفاظتی (محافظت های انسانی و الکترونیکی) در تامین امنیت فضای داخلی
- ۸۷ ۵-۴-۱- حفاظت کلی
- ۸۷ ۵-۴-۲- سیستم حفاظت فضایی
- ۸۷ ۵-۴-۳- سیستم تلویزیون مدار بسته C.C.T.V
- ۸۷ ۵-۴-۴- سیستم کنترل نگهداری (گشتی)
- ۸۷ ۵-۴-۵- سیستم الکترونیکی کنترل تردد ACCESS CONTROL SYSTEM
- ۸۷ ۵-۴-۶- اتاق کنترل مرکزی
- ۸۸ ۵-۵- معیارهای مربوط به معلولین
- ۸۸ ۵-۶- معیارهای مربوط به سازماندهی و چیدمان فضاهای داخلی دادگاه ها
- ۸۸ ۵-۶-۱- معیارهای مربوط به هم جواری و چیدمان داخلی دادگاه
- ۸۹ ۵-۶-۲- معیارهای مربوط به اجزای مختلف دادگاه
- ۹۷ **پیوست**
- ۱۰۱ تصویر ۱- چیدمان گوشه‌های - دادگاه چند منظوره
- ۱۰۲ تصویر ۲- چیدمان مرکزی؛ متقارن - دادگاه چند منظوره
- ۱۰۳ تصویر ۳- چیدمان مرکزی؛ متقارن - دادگاه چندمنظوره
- ۱۰۴ تصویر ۴- چیدمان مرکزی - دادگاه تفهیم اتهام



فصل ۱

معرفی ساختمان‌ها و تشکیلات قضائی



فصل اول: معرفی ساختمان‌ها و تشکیلات قضایی

۱-۱- بخش اول - کلیات

۱-۱-۱- مقدمه

ساختار سیاسی نظام جمهوری اسلامی بر پایه‌ی سه قوه مجریه، قضاییه و مقننه زیر نظر مقام رهبری است. قوه ی قضاییه به عنوان یکی از قوای سه‌گانه‌ی حاکم در جمهوری اسلامی ایران است که برای اعمال وظایف و اختیارات خود از ساختار خاصی برخوردار بوده و مسئولیت‌های مختلفی را نیز بر عهده دارد. بر پایه‌ی اصل ۱۵۶ قانون اساسی جمهوری اسلامی ایران، قوه‌ی قضاییه قوه‌ای است مستقل که پشتیبان حقوق فردی و اجتماعی و مسئول تحقق بخشیدن به عدالت است. وظایف این قوه بر پایه‌ی همین اصل، شامل موارد زیر است:

- رسیدگی و صدور حکم در مورد تظلمات، تعدیات، شکایات، حل و فصل دعاوی و رفع خصومات و اخذ تصمیم و اقدام لازم در آن قسمت از امور حسبیه، که قانون معین می‌کند.^۱
- احیای حقوق عامه و گسترش عدل و آزادی‌های مشروع.^۲
- نظارت بر حسن اجرای قوانین.^۳
- کشف جرم و تعقیب مجازات و تعزیر مجرمین و اجرای حدود و مقررات مدون جزایی اسلام.^۴
- اقدام مناسب برای پیشگیری از وقوع جرم و اصلاح مجرمین.^۵

در واقع، قوه‌ی قضاییه یکی از سه قوه‌ی اصلی و اثرگذار در اداره‌ی امور کشور می‌باشد. این قوه به دلیل ماهیت عملکردی خود نیازمند آن است که هم در مقیاس موضوعات شهری و هم از حیث معماری و طراحی داخلی، توجهی خاص و نگرشی ویژه جهت برنامه‌ریزی و طراحی، به خود اختصاص دهد. فضاهای اداری قضایی باید جایگاه متمایز و ممتازی نسبت به سایر فضاهای اداری داشته باشد.

ساختمان‌های قضایی را نمی‌توان هم‌تراز ساختمان‌های اداری تلقی کرد و اساس برنامه‌ریزی برای آن را محدود به قوانین و مقررات مرتبط با فضاهای اداری دانست. ضرورت توجه به متمایز بودن فضاهای قضایی از سایر فضاهای اداری در جایی اهمیت پیدا می‌کند که در نخستین گام، کاربران فضاهای قضایی را مورد بررسی قرار دهیم؛ ارباب رجوع، وکلا و قضات به لحاظ ماهیت نزاع، اختلاف، جرم و امثال آن، شرایط حساس و ویژه‌ای دارند؛ که همین مسأله، اصلی‌ترین تمایز ارباب رجوع واحدهای قضایی با سایر فضاهای اداری به شمار می‌آید.

^۱ بند ۱ اصل ۱۵۶ ق.ا.

^۲ بند ۲ اصل ۱۵۶ ق.ا.

^۳ بند ۳ اصل ۱۵۶ ق.ا.

^۴ بند ۴ اصل ۱۵۶ ق.ا.

^۵ بند ۵ اصل ۱۵۶ ق.ا.



از طرف دیگر با وجود تلاش‌های دولت به منظور مناسب‌سازی مجموعه‌های اداری در راستای تأمین رفاه همگانی، ضرورت توجه به طراحی ساختمان‌های دارای عملکرد قضایی را بیش از پیش روشن می‌سازد. آسیب‌شناسی وضعیت فعلی ساختمان‌های قضایی نشان می‌دهد که بعضی از تنگناهای موجود، به ظرفیت‌سنجی و امکان‌سنجی استقرار این مجموعه‌ها در مناطق مختلف کشور باز می‌گردد و برخی از این مجموعه‌ها از لحاظ معماری کارایی لازم ندارند. همچنین برخی دیگر از مسایل و مشکلات ساختمان‌ها، در زمینه‌های معماری و طراحی، مربوط به استفاده از الگوهای دوران مدرنیسم بوده که جایگاه روحی و روانی انسان در ارتباط با محیط پیرامونش را در نظر نگرفته است.

از سوی دیگر، در جایی که ارتباط معناداری میان بی‌سوادی، بیکاری، مهاجرت، اعتیاد و سایر مسائل و آسیب‌های اجتماعی با جرم‌خیزی، اختلاف و نزاع و ... وجود دارد، این گروه تعداد قابل توجهی از ارباب رجوع واحدهای قضایی را تشکیل می‌دهند که بدیهی است ملاحظات و تمهیدات مخصوص به خود را طلب نماید.

شرایط خاص وکلا و قضات را نیز نمی‌توان به واسطه‌ی حساسیت شغلی و اثرگذاری مستقیم بر سرنوشت و زندگی ارباب رجوع (از قبیل صدور احکام تنبیهی حبس، اعدام تا جرایم مالی و طلاق و ...) هم‌تراز و مشابه وضعیت شغلی سایر کارمندان اداری دانست. از حیث دشواری، حساسیت و ریسک‌پذیری، حرفه‌ی قضاوت و وکالت بسیار متفاوت‌تر از سایر حرفه‌ها بوده، به طوری که شأن و جایگاه منصب قضاوت قابل مقایسه با آنها نیست.

علاوه بر موارد مذکور روند رو به افزایش و تعدد پرونده‌های قضایی سبب می‌شود تا نگاه و رویکردی ویژه به طراحی ساختمان‌های قضایی مطرح شود.

در این میان، توجه به طراحی داخلی به عنوان یکی از مهمترین عناصر مکمل معماری و تعریف کننده فضای داخل که غالباً مورد غفلت و بی‌توجهی عموم و حتی برخی از طراحان قرار می‌گیرد، اهمیت ویژه‌ای پیدا می‌کند.

۱-۱-۲- دامنه کاربرد

اصول ارائه شده در این نشریه، مشتمل بر ضوابط طراحی معماری و معیارهای طراحی داخلی آن دسته از ساختمان‌های قضایی است که عملکرد «قضاوت» در آنها صورت می‌گیرد. این ساختمان‌ها اعم از ساختمان‌های قضایی، حوزه‌های قضایی، دادگستری‌ها و دادسراها هستند که به دلیل وظایف و نوع عملکرد و همچنین نوع مراجعین به آنها، متمایز از ساختمان‌های غیر قضایی می‌باشند. در خصوص بخش‌های اداری این مجموعه‌ها، ضوابط نشریه ۱۷۸ سازمان برنامه و بودجه ملاک عمل خواهد بود.

۱-۱-۳- مطالب و ساختار

این نشریه مشتمل بر پنج فصل می‌باشد. فصل اول به معرفی ساختمان‌های قضایی و ارائه‌ی اطلاعات عمومی در خصوص تعاریف واحدهای قضایی، شرح وظایف و دسته‌بندی این ساختمان‌ها می‌پردازد. در فصل دوم این نشریه ضمن ارائه‌ی مقدمات مورد نیاز، به ضوابط طراحی معماری ساختمان‌های قضایی (مشتمل بر مجتمع‌های قضایی، حوزه‌های قضایی، دادگستری‌ها و دادسراها) اختصاص دارد و در فصل سوم، به منظور ارائه‌ی عملکرد بهتر برای قضاوت و ارائه خدمات بهتر به ارباب رجوع و حفظ ایمنی و امنیت این ساختمان‌ها، به ضوابط و توصیه‌های معماری ساختمان‌های قضایی پرداخته و



مورد توجه و مذاقه قرار می‌دهد. در فصل چهارم، عوامل تاثیرگذار در طراحی داخلی ساختمان‌های قضایی مورد بررسی قرار می‌گیرد و فصل پنجم مشتمل بر معیارهای طراحی داخلی ساختمان‌های قضایی می‌باشد.

۱-۲- بخش دوم - مفاهیم و تعاریف؛

۱-۲-۱- دادگستری؛

دادگستری در لغت به معنی اجرای عدالت و در اصطلاح حقوقی، نهادی است که شامل همه‌ی تشکیلات مربوط به رسیدگی به شکایات و تظلمات مردم می‌باشد. از این رو است که قانون اساسی جمهوری اسلامی ایران، دادگستری را مرجع رسمی تظلمات و شکایات معرفی می‌کند.^۱

۱-۲-۲- حوزه ی قضایی؛

حوزه‌ی قضایی عبارت است از قلمرو یک بخش یا شهرستان که دادگاه در آن واقع است. تقسیم‌بندی حوزه‌ی قضایی به واحدهایی از قبیل مجتمع یا ناحیه، تغییری در صلاحیت دادگاه عام مستقر در آن نمی‌دهد.^۲ همچنین به نحوه‌ی طرح دعوا در قانون مدنی اشعار می‌دارد که دعوی باید در دادگاهی اقامه شود که خوانده در حوزه‌ی قضایی آن اقامتگاه، محل سکونت و یا مال غیرمنقول داشته باشد.^۳

ممکن است یک حوزه قضایی دارای چندین شعبه یا ساختمان باشد، اما قلمرو دادرسی آن زیر نظر یک رییس اداره می‌شود و آن در صورتی است که در شهرهای بزرگ که ممکن است به نواحی متعددی تقسیم شود و هر بخش در یک حوزه‌ی قضایی معین قرار گیرد. بنابراین در چنین شرایطی، دادگاهی معین صلاحیت عام، در رسیدگی نسبت به دعاوی آن بخش معین از شهر را دارا خواهد بود. البته لازم به یادآوری است که آوردن ساختمان قضایی در این بخش به لحاظ ضرورت در نحوه‌ی ضوابط معماری و ساختمانی بوده است، در صورتی که به لحاظ حقوقی ساختمان قضایی مجموعه و یا زیر مجموعه‌ی گروه خاصی از چارت تشکیلات قضایی قرار نمی‌گیرد.

۱-۲-۲-۱- دادگاه‌ها؛

دادگاه‌ها شامل تمامی دادگاه‌های عمومی، تخصصی و اختصاصی می‌باشد. اما چون دادگاه‌های نظامی تنها دادگاه‌های اختصاصی شناخته شده در قانون اساسی می‌باشند، از آوردن آن در این مبحث خودداری شده است و لذا آنها را در زیرمجموعه‌ی سازمان قضایی نیروهای مسلح به اجمال خواهیم آورد.

۱-۲-۲-۱-۱- دادگاه‌های تجدید نظر؛

دادگاه‌هایی است که در مرکز هر استان با توجه به گستره‌ی حوزه‌ی قضایی همان استان بنیان می‌شود. این دادگاه برای رسیدگی به اعتراض نسبت به دادنامه‌های کیفری و حقوقی غیرقطعی دادگاه‌های بدوی تشکیل می‌گردد و از نظر درجه نسبت به دادگاه‌های بدوی، یک دادگاه عالی محسوب می‌شود. این دادگاه درون ساختمانی است که هر یک از این

^۱ اصل ۱۵۹ ق.ا.

^۲ تبصره ماده ۱۱ ق.ا.د.م مصوب ۱۳۷۹

^۳ ماده ۳ ق.ا.د.م مصوب ۱۳۷۹



دادگاه‌های تجدید نظر درون ساختمان، شعبه‌ای از دادگاه تجدید نظر را شکل می‌دهند. این دادگاه دارای رییس و دو مستشار است^۱ و در آیین دادرسی مدنی^۲ و آیین دادرسی کیفری^۳، مشروحا به نحوه‌ی تشکیل و شکل رسیدگی در این دادگاه‌ها پرداخته می‌شود.

۱-۲-۲-۲- دادگاه‌های کیفری؛

دادگاه‌های کیفری، مجموعاً به دادگاه کیفری ۱، دادگاه کیفری ۲، دادگاه انقلاب، دادگاه اطفال و نوجوانان و دادگاه‌های نظامی تقسیم می‌شوند.^۴

۱-۲-۱-۲-۲-۱- دادگاه کیفری ۱

دادگاه کیفری یک در مرکز هر استان و به تشخیص رییس قوه‌ی قضاییه در حوزه‌ی قضایی شهرستان‌ها تشکیل می‌شود و در حوزه‌هایی که این دادگاه تشکیل نشده باشد، به جرایم موضوع صلاحیت آن در نزدیک‌ترین دادگاه کیفری یک در حوزه قضایی آن استان رسیدگی می‌شود.^۵ دارای رییس و دو مستشار است که با حضور دو عضو نیز رسمیت می‌یابد. در صورت عدم حضور رییس، ریاست دادگاه به عهده‌ی عضو مستشاری است که سابقه‌ی قضایی بیشتری دارد. دادگاه‌های کیفری استان و عمومی جزایی موجود و قبل از قانون مصوب ۱۳۹۲ با لازم‌الاجرا شدن قانون مصوب ۱۳۹۲، به ترتیب به دادگاه‌های کیفری یک و دو تبدیل می‌شوند و جرایمی که تا تاریخ لازم‌الاجرا شدن این قانون در دادگاه ثبت شده از نظر رسیدگی تابع مقررات زمان ثبت است.^۶ دادرسی علی‌البدل حسب مورد می‌تواند به جای رییس یا مستشار انجام وظیفه نماید و هم‌چنین با انتخاب رییس کل دادگستری استان، عضویت مستشاران دادگاه‌های تجدید نظر در دادگاه کیفری یک در مواردی که با تعدد قاضی رسیدگی می‌کند، بلامانع است.^۸

۱-۲-۱-۲-۲-۱- دادگاه کیفری ۲

دادگاه‌های کیفری صلاحیت رسیدگی به تمام جرایم را دارد؛ مگر آنچه به موجب قانون در صلاحیت مرجع دیگری باشد.^۹ در تمام جلسات دادگاه کیفری دو، دادستان یا معاون او یا یکی از دادیاران، به تعیین دادستان، می‌توان برای دفاع از کیفرخواست حضور یابند؛ مگر این که دادگاه حضور این اشخاص را ضروری تشخیص دهد که در این مورد و در تمامی جلسات دادگاه کیفری دو، حضور دادستان یا نماینده او الزامی است، لکن عدم حضور این اشخاص، موجب توقف رسیدگی نمی‌شود مگر آن که دادگاه حضور آنها را الزامی بداند.^{۱۰}

^۱ ماده ۴۲۶ (اصلاحی ۱۳۹۴/۰۳/۲۴) ق.آ.د.ک مصوب ۱۳۹۲

^۲ مواد ۳۴۸ تا ۳۶۵ ق.آ.د.م. مصوب ۱۳۷۹

^۳ تبصره ماده ۲۷ و مواد ۲۸، ۲۹، ۳۰، ۴۲۶ تا ۴۴۱ ق.آ.د.ک مصوب ۱۳۹۲

^۴ ماده ۲۴۹ ق.آ.د.ک مصوب ۱۳۹۲

^۵ تبصره ۱ ماده ۲۹۶ ق.آ.د.ک مصوب ۱۳۹۲

^۶ ماده ۲۹۶ (اصلاحی ۱۳۹۴/۰۳/۲۴) مصوب ۱۳۹۲

^۷ تبصره ۳ ماده ۲۹۶ (اصلاحی ۱۳۹۴/۰۳/۲۴) مصوب ۱۳۹۲

^۸ تبصره ۲ ماده ۲۹۶ مصوب ۱۳۹۲

^۹ ماده ۳۰۱ ق.آ.د.ک مصوب ۱۳۹۲

^{۱۰} ماده ۳۰۰ ق.آ.د.ک مصوب ۱۳۹۲

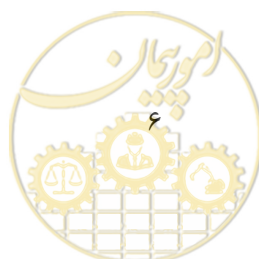

۱-۲-۲-۳- دادگاه انقلاب؛

دادگاه انقلاب در مرکز هر استان و به تشخیص رییس قوه قضاییه در حوزه قضایی شهرستان‌ها تشکیل می‌شود. این دادگاه برای رسیدگی به جرایم موجب مجازات مندرج در بندهای (الف^۱)، (ب^۲)، (پ^۳) و (ت^۴) ماده ۳۰۲ قانون آیین دادرسی کیفری مصوب ۱۳۹۲ دارای رییس و دو مستشار تشکیل می‌شود و در سایر جرائم، دادگاه به ریاست رییس شعبه تشکیل و به پرونده رسیدگی می‌نماید. مقررات دادرسی دادگاه کیفری یک به شرح مندرج در این قانون در دادگاه انقلاب در مواردی که با تعدد قاضی رسیدگی می‌کند، جاری است. به جرایم زیر در دادگاه انقلاب رسیدگی می‌شود

الف) تمامی جرایم علیه امنیت داخلی و خارجی، محاربه و افساد فی الارض. بغی، تبانی و اجتماع علیه جمهوری اسلامی ایران یا اقدام مسلحانه یا احراق، تخریب و اتلاف اموال به منظور مقابله با نظام.

ب) توهین به مقام بنیانگذار جمهوری اسلامی ایران و مقام معظم رهبری.

پ) تمامی جرایم مربوط به مواد مخدر، روان گردان و پیش‌سازهای آن و قاچاق اسلحه، مهمات و اقلام و مواد تحت کنترل.

ت) سایر مواردی که به موجب قوانین خاص^۵، در صلاحیت^۶ این دادگاه است.

۱-۲-۲-۴- دادگاه اطفال و نوجوانان؛

دادگاه اطفال و نوجوانان با حضور یک قاضی و یک مشاور تشکیل می‌شود و نظر مشاور بیشتر جنبه‌ی مشورتی دارد^۷.

در هر حوزه‌ی قضایی شهرستان یک یا چند شعبه دادگاه اطفال و نوجوانان بر حسب نیاز تشکیل می‌شود. تا زمانی که دادگاه اطفال و نوجوانان در محلی تشکیل نشده است، به کلیه جرایم نوجوانان به جز جرایم مشمول ماده (۳۱۵)^۸ قانون آیین دادرسی کیفری مصوب ۱۳۹۲، در شعبه‌ی دادگاه کیفری دو یا دادگاهی که وظایف آن را انجام می‌دهد، رسیدگی می‌شود^۹.

در هر شهرستان به تعداد مورد نیاز، شعبه یا شعبی از دادگاه کیفری یک به عنوان «دادگاه کیفری یک ویژه‌ی رسیدگی به جرایم نوجوانان» برای رسیدگی به جرایم موضوع این ماده اختصاص می‌یابد. تخصصی بودن این شعب،

۱- جرایم موجب مجازات سلب حیات

۲- جرایم موجب حبس ابد

۳- جرایم موجب مجازات قطع عضو یا جنایات عمدی علیه تمامیت جسمانی با میزان نصف دبه کامل یا بیش از آن (اصلاحی ۱۳۹۴/۰۳/۲۴)

۴- جرایم موجب مجازات تعزیری درجه ۳ و بالاتر (اصلاحی ۱۳۹۴/۰۳/۲۴)

۵- ماده ۳۰۳ ق.آ.د.ک مصوب ۱۳۹۲

۶- ماده ۴۴ قانون مبارزه با قاچاق کالا و ارز مصوب ۱۳۹۲

۷- ماده ۲۹۸ آ.د.ک مصوب ۱۳۹۲ (اصلاحی ۱۳۹۴/۰۴/۲۴)

۸- ماده ۳۱۵ ق.آ.د.ک مصوب ۱۳۹۲ (اصلاحی ۱۳۹۶/۰۳/۲۴) - جرایم مشمول دادگاه کیفری یک و هم‌چنین انقلاب در مواردی که با تعدد قاضی رسیدگی می‌شود اگر توسط افراد بالغ زیر هجده سال تمام شمسی ارتکاب یابد در دادگاه کیفری یک ویژه‌ی رسیدگی به جرایم نوجوانان رسیدگی و متهم از کلیه امتیازاتی که در دادگاه اطفال و نوجوانان اعمال می‌شود، بهره‌مند می‌گردد.

۹- تبصره ماده ۲۹۸ آ.د.ک مصوب ۱۳۹۲ (اصلاحی ۱۳۹۴/۰۴/۲۴)



مانع از ارجاع سایر پرونده‌ها به آنها نیست^۱ علی‌ایحال در دادگاه کیفری یک ویژه‌ی رسیدگی به جرایم اطفال، حضور مشاور الزامی می‌باشد^۲.

۱-۲-۲-۵- دادگاه‌های عمومی؛

دادگاه‌هایی که حق رسیدگی به همه‌ی دعاوی و اختلافات را دارند به جز آنچه را که قانون در صلاحیت مرجع دیگری قرار داده است. دادگاه عمومی به تشخیص رییس قوه‌ی قضاییه در مراکز بخش‌ها، شهرستان‌ها و نقاط معینی از شهرهای بزرگ تشکیل می‌شود. در هر حوزه‌ی قضایی که دادگاه عمومی بیش از یک شعبه داشته باشد، شعب به حقوقی و جزایی تقسیم می‌شود. دادگاه عمومی حقوقی تنها به امور حقوقی و دادگاه جزایی تنها به امور کیفری رسیدگی می‌کند، البته در مواقع ضرورت دادگاه حقوقی به امور کیفری و دادگاه کیفری به امور حقوقی رسیدگی می‌کند^۳. هر دادگاه حقوقی با حضور رییس یا دادرس علی‌البدل تشکیل می‌شود. بنابراین در دادگاه عمومی قاعده‌ی وحدت قاضی حکم فرماست و تمامی اقدامات و تحقیقات به وسیله‌ی رییس یا دادرس علی‌البدل انجام می‌گردد و اتخاذ تصمیم قضایی و انشای رأی با قاضی دادگاه است.

۱-۲-۲-۶- دادگاه‌های خانواده؛

به منظور رسیدگی به امور و دعاوی خانوادگی، قوه‌ی قضاییه موظف است ظرف سه سال از تاریخ تصویب قانون حمایت خانواده مصوب ۱۳۹۱ در کلیه‌ی حوزه‌های قضایی شهرستان به تعداد کافی شعبه‌ی خانواده تشکیل دهد^۴. و از زمان اجرای قانون مذکور، در حوزه‌ی قضایی شهرستان‌هایی که دادگاه خانواده تشکیل نشده است تا زمان تشکیل آن، دادگاه عمومی حقوقی مستقر در آن حوزه با رعایت تشریفات مربوط و مقررات این قانون به امور دعاوی خانوادگی رسیدگی می‌کند^۵.

و همچنین در حوزه‌ی قضایی بخش‌هایی که دادگاه خانواده تشکیل نشده است، دادگاه مستقر در آن حوزه با رعایت تشریفات مربوط و مقررات این قانون به کلیه‌ی امور و دعاوی خانوادگی رسیدگی می‌کند، مگر دعاوی راجع به اصل نکاح و انحلال آن که در دادگاه خانواده‌ی نزدیک‌ترین حوزه‌ی قضایی رسیدگی می‌شود^۶. دادگاه خانواده با حضور رییس یا دادرس علی‌البدل و قاضی مشاور زن تشکیل می‌گردد. قضات دادگاه مذکور باید متأهل و دارای چهار سال سابقه‌ی خدمت قضایی باشند^۷.

۱- تبصره ۱ ماده ۳۱۵ ق.آ.د.ک مصوب ۱۳۹۲ (اصلاحی ۱۳۹۴/۰۴/۲۴)

۲- تبصره ۲ ماده ۳۱۵ ق.آ.د.ک مصوب ۱۳۹۲ (اصلاحی ۱۳۹۴/۰۳/۲۴)

۳- ماده ۴ قانون اصلاح پاره‌ای از موارد قانون تشکیل دادگاه‌های عمومی و انقلاب مصوب مهر ۱۳۸۸

۴- ماده ۱ قانون حمایت خانواده مصوب ۱۳۹۱

۵- تبصره ۱ ماده ۱ قانون حمایت خانواده مصوب ۱۳۹۱

۶- تبصره ۲ ماده ۱ قانون حمایت خانواده مصوب ۱۳۹۱

۷- ماده ۳ قانون حمایت خانواده مصوب ۱۳۹۱



۱-۲-۲-۱-۷ شوراهای حل اختلاف؛

به منظور حل اختلاف و صلح و سازش بین اشخاص حقیقی و حقوقی غیردولتی، شوراهای حل اختلاف با نظارت قوهی قضاییه و با شرایط مقرر در این قانون تشکیل می‌گردد.^۱ تعیین محدوده‌ی فعالیت جغرافیایی شورا در هر حوزه‌ی قضایی بر عهده‌ی رییس همان حوزه‌ی قضایی می‌باشد^۲، شوراها در شهرها و در صورت لزوم در روستاها به تعداد لازم تشکیل می‌گردد^۳، همچنین رییس قوه‌ی قضاییه می‌تواند برای رسیدگی به امور خاص به ترتیب مقرر در این قانون، شوراهای تخصصی تشکیل دهد^۴، هر شورا دارای رییس و دو نفر عضو اصلی و یک نفر عضو علی‌البدل است و در صورت نیاز می‌تواند برای انجام وظایف خود دارای مسئول دفتر باشد^۵ و یک یا چند نفر قاضی دادگستری که قاضی شورا نامیده می‌شوند مطابق مقررات قانون شورای حل اختلاف انجام وظیفه می‌نمایند^۶

۱-۲-۳- دادسرا؛

هر دادسرای اعم از عمومی یا اختصاصی در معیت دادگاه تشکیل می‌شود که به انواع آن اجمالاً اشاره خواهیم نمود.

۱-۲-۳-۱- دادسرای عمومی و انقلاب اسلامی؛

به منظور کشف جرم، تعقیب متهم، انجام تحقیقات، حفظ حقوق عمومی و اقامه‌ی دعوی لازم در این مورد، اجرای احکام کیفری، انجام امور حسبی و سایر وظایف قانونی، در حوزه‌ی قضایی هر شهرستان و در معیت دادگاه‌های آن حوزه، دادسرای عمومی و انقلاب و همچنین در معیت دادگاه‌های نظامی استان، دادسرای نظامی تشکیل می‌شود^۷

ریاست دادسرا آن به عهده‌ی دادستان بوده که به تعداد لازم معاون، دادیار، بازپرس و کارمند اداری دارد^۸ و در حوزه‌ی قضایی بخش، وظایف دادستان بر عهده‌ی رییس حوزه‌ی قضایی و در غیاب وی بر عهده‌ی دادرس علی‌البدل دادگاه است^۹.

۱-۲-۳-۱-۱- دادستان؛

ریاست و نظارت دادسرا بر عهده‌ی دادستان می‌باشد. وظایف و اختیارات دادستان در قانون آیین دادرسی کیفری مصوب ۱۳۹۲ به صراحت آورده شده است^{۱۰}. دادستان مکلف است شکایت کتبی و شفاهی را همه وقت قبول کند^{۱۱}، و به تعداد لازم

۱- ماده ۱ قانون شورای حل اختلاف مصوب ۱۳۹۴

۲- تبصره ماده ۱ قانون شورای حل اختلاف مصوب ۱۳۹۴

۳- ماده ۲ قانون شورای حل اختلاف مصوب ۱۳۹۴

۴- تبصره ماده ۲ قانون شورای حل اختلاف مصوب ۱۳۹۴

۵- ماده ۳ قانون شورای حل اختلاف مصوب ۱۳۹۴

۶- ماده ۴ قانون شورای حل اختلاف مصوب ۱۳۹۴

۷- ماده ۲۲ ق.آ.د.ک مصوب ۱۳۹۲

۸- ماده ۲۳ ق.آ.د.ک مصوب ۱۳۹۲

۹- ماده ۲۴ ق.آ.د.ک مصوب ۱۳۹۲

۱۰- مواد ۶۴ الی ۸۸ ق.آ.د.ک مصوب ۱۳۹۲

۱۱- ماده ۶۹ الی ۸۸ ق.آ.د.ک مصوب ۱۳۹۲



معاون، دادیار، بازپرس و کارمند اداری دارد و در اموری که به شعبات ارجاع داده می‌شود، حق نظارت و ارائه‌ی تعلیمات لازم را دارد.^۱

۱-۲-۳-۱-۲- دادیاری؛

معاون یا معاونان دادستان از دادیاران انتخاب می‌شوند و این مقام به غیر از دادیار برای شخص دیگری پیش‌بینی نشده است. لازم به ذکر است که اعضای دادسرا در مقام واحد هستند، تقریباً تمامی تصمیمات و قرارهای دادیاری باید با اطلاع دادستان باشد. یعنی از حیث اظهارنظر در صدور قرارها، تابع نظر دادستان هستند، هر چند دادسرا حق صدور رأی را ندارد ولی اجرای حکم توسط دادسرا و دادیاران انجام می‌گیرد.

۱-۲-۳-۱-۳- بازپرسی؛

بازپرس در دادسرا به جرایم مهم رسیدگی می‌کند، حدود وظایف اختیارات و صلاحیت بازپرس در قانون آیین دادرسی کیفری^۳ آورده شده است. رسیدگی و شروع به تحقیقات مقدماتی از سوی بازپرسی منوط به ارجاع دادستان است.^۴ تحقیقات مقدماتی تمامی جرایم بر عهده‌ی بازپرس است و در غیر جرایم مستوجب مجازات‌های مقرر در ماده (۳۰۲) قانون آیین دادرسی کیفری مصوب ۱۳۹۲، در صورت کمبود بازپرس، دادستان نیز دارای تمام وظایف و اختیاراتی است که برای بازپرس تعیین شده است در این صورت دادستان انجام تحقیقات مقدماتی را به دادیار ارجاع می‌دهد.^۵

۱-۲-۳-۱-۴- دایره‌ی سرپرستی؛

ریاست دایره‌ی سرپرستی با دادستان می‌باشد و صلاحیت رسیدگی به امور صغار، اشخاص غیر رشید، مجانین، اشخاص مفقودالثر، وظایف و مسئولیت قیم و نصب امین را دارا می‌باشد. حدود، صلاحیت‌ها، وظایف و اختیارات دادستان در این مورد علاوه بر اینکه در قانون آیین دادرسی کیفری مصوب ۱۳۹۲ آورده شده، قانون امور حسبی نیز به این مورد مفصل پرداخته است.

۱-۲-۳-۲-۱- دادسرای رسیدگی به جرایم کارکنان دولت؛

دادسرای ویژه‌ی رسیدگی به جرایم کارکنان دولت، یکی از دادسراهای تخصصی می‌باشد که تحت ریاست معاون دادستان عمومی و انقلاب تهران، انجام وظیفه می‌نماید، رسیدگی به اتهامات رؤسای قوای سه‌گانه و معاونان و مشاوران آنان، رییس و اعضای مجمع تشخیص مصلحت نظام، اعضای شورای نگهبان، نمایندگان مجلس شورای اسلامی و خبرنگان رهبری، وزیران و معاونان، دارندگان پایه‌ی قضایی، رییس و دادستان دیوان محاسبات، سفیران، استانداران، فرمانداران مراکز استان و جرایم عمومی افسران نظامی و انتظامی از درجه سرتیپ و بالاتر و یا دارای درجه سرتیپ دومی شاغل در محل‌های سرلشکری و یا

۱- ماده ۷۳ الی ۸۸ ق.آ.د.ک مصوب ۱۳۹۲

۲- قانون آیین دادرسی کیفری مصوب ۱۳۹۲

۳- مواد ۸۹ الی ۱۲۲ ق.آ.د.ک مصوب ۱۳۹۲

۴- ماده ۹۲ (اصلاحی ۱۳۹۲/۰۳/۲۴) ق.آ.د.ک مصوب ۱۳۹۲

۵- قانون آیین دادرسی کیفری مصوب ۱۳۹۲

۶- قانون آیین دادرسی کیفری مصوب ۱۳۹۲ و قانون امور حسبی مصوب ۱۳۱۶



فرماندهی تیپ مستقل و مدیران کل اطلاعات استان‌ها حسب مورد، در صلاحیت دادگاه‌های کیفری تهران است، مگر آنکه رسیدگی به این جرایم به موجب قوانینی خاص در صلاحیت مراجع دیگری باشد.^۱

۱-۲-۳-۳- دادسرای ویژه ی جرایم امنیتی ؛

دادسرای ویژه‌ی جرایم امنیتی، یکی از دادسراهای تخصصی دادسرای تهران می‌باشد. با توجه به افزایش حجم پرونده‌های کیفری، رسیدگی به امور کیفری، تخصصی شده و لذا برای رسیدگی به این جرایم دادسراهای متعددی پیش‌بینی و تشکیل شده است که هر کدام در زمینه‌ی خاصی صلاحیت رسیدگی به بعضی از جرایم را دارد.^۲ صلاحیت رسیدگی این دادسرا عبارت است از؛

الف) جرایم علیه نظام اقتصادی کشور^۳؛

ب) جرایم علیه امنیت ملی و داخلی^۴؛

۱-۲-۳-۴- دادسرای ویژه‌ی رسیدگی به جرایم اقتصادی؛

دادسرای جرایم اقتصادی یکی از دادسراهای تخصصی دادسرای عمومی و انقلاب بوده که به جرایم کلان اقتصادی رسیدگی می‌کند. در حال حاضر در تهران دادسرای ناحیه ۲۲ تهران جهت رسیدگی به جرایم مذکور تخصیص یافته است. جرایم اقتصادی چون از جمله جرایم علیه اموال محسوب می‌شوند، هر نوع جرم مالی که با حقوق جامعه و آحاد مردم در تضاد باشد و منابع مالی جامعه را به خطر اندازد جرم اقتصادی و مالی محسوب می‌شود. قسمت دیگری از دادسرای جرایم اقتصادی اختصاصاً به جرایم قاچاق کالا و ارز رسیدگی می‌کند که تحت عنوان دادسرای ویژه‌ی قاچاق و ارز است. دادسرای جرایم اقتصادی به جرایم دیگری همچون پولشویی، جرایم مالی و مفساد مالی نیز رسیدگی می‌کند.

۱-۲-۳-۵- دادسرای ویژه ی رسیدگی به جرایم رایانه ای؛

دادسرای جرایم رایانه‌ای مرجع تخصصی رسیدگی به جرایم سایبری و جرایم ارتكابی در فضای مجازی است و در این راستا بخصوص از زمان لازم‌الاجرا شدن قانون آیین دادرسی کیفری مصوب ۱۳۹۲ دادسرای جرایم رایانه‌ای در تهران و بعضی از شهرهای بزرگ به صورت تخصصی رسیدگی می‌کنند و در معیت این دادسرا، پلیس سایبری ایران با نام پلیس فضای تبادل اطلاعات که به صورت اختصاری پلیس «فتا» نامیده می‌شود در نیروی انتظامی جمهوری اسلامی ایران تشکیل شده است. در حال حاضر در تهران دادسرای ناحیه ۳۱ به جرایم مذکور رسیدگی می‌نماید و در حوزه‌های قضایی که چنین دادسرای تشکیل نشده است، شعب یا شعبه‌ای خاص از دادسرا جهت رسیدگی به امور مذکور تخصیص داده می‌شود.

۱- ماده ۳۰۷ ق.آ.د.ک مصوب ۱۳۹۲

۲- ماده ۲۵ ق.آ.د.ک مصوب ۱۳۹۲

۳- ماده ۵۲۶ ق.م.ا. مصوب ۱۳۹۲

۴- مواد ۴۹۸، ۵۰۱، ۵۰۲، ۵۰۸، ۵۰۹، ۵۱۰، ۵۱۱ و ۵۱۲ ق.م.ا. مصوب ۱۳۷۰ بخش تعزیرات قانون مجازات اسلامی



۱-۲-۳-۶- دادسرای ویژه ی رسیدگی به جرایم پزشکی؛

این دادسرا یکی از دادسراهای تخصصی دادسرای عمومی و انقلاب است که شهروندان برای حل مشکلات مربوط به قصور پزشکی در هر سطحی می‌توانند به آنان مراجعه کنند، این دادسرا علاوه بر جرایم پزشکی، به جرایم مربوط به امور دارویی، مواد خوراکی، جرایم ثبت علائم تجاری، جرایم محیط زیست ناشی از نقض قوانین کار، جرایم ناشی از عدم رعایت استاندارد، جرایم ورزشی و شهرداری‌ها نیز رسیدگی می‌کند. صلاحیت پزشکان در امور پزشکی را وزارت بهداشت، درمان و آموزش پزشکی و سازمان نظام پزشکی تعیین می‌کنند، برای تخصصی بودن امور مذکور در حال حاضر دادسرای ناحیه ۱۹ تهران به امور مذکور تخصص یافته است.

۱-۲-۳-۷- دادسرای انتظامی قضات؛

دادسرای انتظامی قضات در معیت دادگاه عالی انتظامی قضات تشکیل می‌شود^۱ و ریاست آن به عهده ی دادستان انتظامی است که باید دارای حداقل بیست سال سابقه ی کار قضایی باشد. هم‌چنین دادستان به تعداد کافی معاون و دادیار دارد. دادیاران و معاونان باید حداقل پانزده سال سابقه ی کار قضایی داشته باشند.

دادسرا وظیفه و اختیار بازرسی، کشف تخلفات انتظامی قضات و تعقیب انتظامی آنان را در هر مقام و رتبه دارد^۲ در صورتی که دادیار پس از رسیدگی، عقیده به تعقیب قاضی داشته باشد و دادستان هم با وی موافق باشد، کیفرخواست تنظیم و پرونده جهت رسیدگی به دادگاه عالی ارسال می‌شود و چنانچه دادستان به منع یا موقوفی تعقیب انتظامی معتقد باشد با اصرار دادیار بر نظر خود، پرونده جهت حل اختلاف به دادگاه عالی ارسال می‌شود و رأی دادگاه متبع خواهد بود. در سایر موارد نیز نظر دادستان متبع خواهد بود^۳.

۱-۲-۴- دادگاه های اختصاصی؛

دادگاه‌های اختصاصی معمولاً در مقابل دادگاه‌های عمومی قرار دارند که صلاحیت رسیدگی به صنف خاصی از پرونده‌های قضایی را دارند، و در قانون نیز نوع و درجه ی آن‌ها مشخص و معین شده است^۴.

۱-۲-۴-۱- دادگاه عالی انتظامی قضات؛

دادگاه عالی انتظامی قضات تنها مرجع قضایی است که با کیفرخواست دادستان به تخلفات رسیدگی می‌کند. این دادگاه در تهران تشکیل می‌گردد و بنا به تشخیص رییس قوه ی قضاییه دارای شعب متعدد است. هر شعبه دارای یک رییس و دو مستشار است^۵. رییس، مستشاران و عضوهای معاون دادگاه‌های مذکور از بین قضات حایز شرایط خاص می‌باشند.

۱- ماده ۸ قانون نظارت بر رفتار قضات مصوب ۱۳۹۰

۲- ماده ۱۱ قانون نظارت بر رفتار قضات مصوب ۱۳۹۰

۳- ماده ۱۸ قانون نظارت بر رفتار قضات مصوب ۱۳۹۰

۴- ق.آ.د.ک، مصوب ۱۳۹۲

۵- ماده ۴ قانون نظارت بر رفتار قضات مصوب ۱۳۹۰



۱-۲-۴-۱-۱- دادگاه عالی تجدیدنظر انتظامی قضات؛

این دادگاه در تهران تشکیل می‌گردد^۱ و دارای یک رییس و دو عضو مستشار است^۲. رییس شعبه‌ی اول دادگاه عالی بر شعب دادگاه عالی و دادگاه تجدیدنظر نظارت اداری دارد^۳ رؤسای شعب عالی و عالی تجدید نظر از قضات عالی‌رتبه انتخاب و هر شعبه دارای رییس، مستشار و عضو معاون می‌باشد.

۱- ماده ۴ قانون نظارت بر رفتار قضات مصوب ۱۳۹۰

۲- ماده ۴ قانون نظارت بر رفتار قضات مصوب ۱۳۹۰ و ماده ۵ آیین‌نامه اجرایی قانون نظارت بر رفتار قضات مصوب ۱۳۹۲

۳- تبصره‌ی ماده ۵ آیین‌نامه‌ی اجرایی قانون نظارت بر رفتار قضات مصوب ۱۳۹۲



۳-۱- بخش سوم - سازمان ها، نهادها و ادارات وابسته به قوه قضاییه؛

۳-۱-۱- دیوان عالی کشور؛

دیوان عالی کشور بالاترین مرجع دادرسی کشور است و مقر اصلی آن در تهران می‌باشد. رییس آن که مجتهدی عادل و آگاه به امور قضایی بوده که توسط رییس محترم قوه قضاییه و با مشورت قضات دیوان به مدت ۵ سال به سمت مذکور انتخاب می‌شود.^۱ رییس دیوان عالی کشور ریاست شعبه اول را نیز بر عهده دارد و ارجاع پرونده‌ها نیز بر عهده ایشانش است و هم‌اکنون نیز دارای ۵۲ شعبه است و هرکدام از شعبات دارای یک رییس و دو مستشار بوده و مرجع فرجام‌خواهی در جرایم موضوع ماده (۴۲۸) آ.د.ک بوده^۲ و به تعداد لازم عضو معاون داشته که می‌تواند وظایف مستشار یا رییس را بر عهده گیرند.^۳ ترتیبات رسیدگی نیز در قانون آیین دادرسی کیفری^۴ و قانون آیین دادرسی مدنی^۵ آمده است. دیوان عالی کشور سه وظیفه‌ی مهم را بر عهده دارد که عبارتست از:

الف) نظارت بر حسن اجرای قوانین؛

ب) ایجاد وحدت رویه؛

ج) انجام مسئولیت‌هایی که طبق قانون بر عهده دیوان عالی کشور محول می‌شود.^۶

۳-۱-۱-۱- دادسرای دیوان عالی کشور (دادستانی کل کشور)

دادسرای دیوان عالی کشور شامل دادستان کل کشور و به تعداد لازم معاون و دادیار می‌باشد.

۳-۱-۲- دادستان کل کشور

در معیت دیوان عالی کشور، دادسرای دیوان عالی کشور وجود دارد که ریاست آن بر عهده دادستان کل کشور است که باید مجتهدی عادل و آگاه به امور قضایی باشد و رییس قوه قضاییه او را برای مدت ۵ سال با مشورت قضات دیوان عالی کشور انتخاب می‌کند.^۷

۳-۱-۳-۱- معاونان و دادیاران

دادستان کل کشور به تعداد لازم معاون قضایی، امنیتی، سیاسی و دادیار داشته که وظایف و اختیارات دادستان کل کشور موضوع فصل دهم آیین دادرسی کیفری^۸، در صورتی که از سوی دادستان تفویض شده باشد بر عهده دارند هر چند که در قانون آیین دادرسی کیفری مصوب ۱۳۹۲ عنوان مصرحی بر دایاری دیوان عالی کشور وجود ندارد اما در چارت و تشکیلات

۱- اصل ۱۶۲ قانون اساسی

۲- ماده ۴۶۲ ق.آ.د.ک مصوب ۱۳۹۲

۳- ماده ۴۶۳ ق.آ.د.ک مصوب ۱۳۹۲ (اصلاحی ۱۳۹۴/۰۳/۲۴)

۴- مواد ۴۶۲ الی ۴۷۳ ق.آ.د.ک

۵- تبصره‌ی ماده ۲۷، ۲۸، ۲۹، ۳۰ و مواد ۴۲۶ الی ۴۴۱ قانون آیین دادرسی مدنی

۶- اصل ۱۶۰ قانون اساسی

۷- اصل ۱۶۲ قانون اساسی

۸- مواد ۲۸۸ الی ۲۹۳ ق.آ.د.ک مصوب ۱۳۹۲



دیوان عالی کشور دادیاران و معاونان دادستان کل کشور به تعداد مورد نیاز و تشخیص دادستان کل در حال حاضر وجود دارند که زیر نظر دادستان انجام وظیفه می‌نمایند.

۱-۳-۲- دیوان عدالت اداری؛

در اجرای اصل یکصد و هفتاد و سوم قانون اساسی جمهوری اسلامی ایران به منظور رسیدگی به شکایات، تظلمات و اعتراضات مردم نسبت به سازمان‌ها، ادارات و آیین‌نامه‌های دولتی خلاف قانون یا شرع یا خارج از حدود اختیارات مقام تصویب کننده، زیر نظر رییس قوه قضائیه تشکیل می‌شود.^۱ «دیوان» در تهران مستقر است و متشکل از شعب بدوی، تجدیدنظر، هیأت عمومی و هیأت‌های تخصصی می‌باشد. تشکیلات اداری و تعداد شعب دیوان با تصویب رییس قوه قضائیه تعیین می‌شود.^۲ رسیدگی - های دیوان فی‌نفسه واجد «ماهیت قضایی» نداشته و بیشتر اختلافاتی است که از «ماهیت اداری» برخوردارند و دارای ۵۰ شعبه بدوی می‌باشد و همچنین دارای دفاتر اداری در محل دادگستری یا دفاتر بازرسی کل کشور در مرکز هر استان جهت تسهیل و دسترسی مردم به خدمات دیوان دایر است.

۱-۳-۲-۱- شعب بدوی دیوان عدالت اداری؛

در حال حاضر ۵۰ شعبه بدوی در دیوان عدالت اداری مشغول فعالیت‌اند، هر شعبه از یک رییس یا یک دادرس علی‌البدل که با حکم رییس قوه قضائیه به سمت مذکور منصوب می‌شوند، اداره می‌شود. قضات دیوان باید حداقل ۱۰ سال سابقه کار قضایی داشته باشند و در صورت داشتن مدارک بالاتر ۵ سال کفایت می‌کند.^۳

۱-۳-۲-۲- شعب تجدیدنظر دیوان عدالت اداری؛

به منظور تجدیدنظرخواهی از کلیه آرای شعب بدوی و غیرقطعی دیوان، شعبی متشکل از یک رییس و دو مستشار، تشکیل می‌شود و با حضور دو عضو رسمیت می‌یابد چنانچه جلسه شعبه تجدیدنظر با حضور دو عضو رسمیت یابد و هنگام صدور رأی اختلاف نظر داشته باشند، یک عضو مستشار توسط رییس دیوان به آنان اضافه می‌شود.^۴ رییس دیوان، رییس شعبه اول تجدیدنظر دیوان نیز می‌باشد و به تعداد مورد نیاز، معاون و مشاور خواهد داشت و می‌تواند برخی از اختیارات خود را به معاونان تفویض کند.^۵

۱-۳-۲-۳- هیأت‌های تخصصی دیوان عدالت اداری؛

اموری که مطابق قانون در صلاحیت هیأت عمومی دیوان است، ابتدا به هیأت‌های تخصصی مرکب از حداقل پانزده نفر از قضات دیوان ارجاع می‌شود. رسمیت جلسات هیأت‌های تخصصی منوط به حضور دو سوم اعضاء است که به ترتیب زیر عمل می‌کنند:

۱- ماده ۱ و ۱۰ قانون تشکیلات و آیین دادرسی دیوان عدالت اداری مصوب ۱۳۹۲

۲- ماده ۲ قانون تشکیلات و آیین دادرسی دیوان عدالت اداری مصوب ۱۳۹۲

۳- ماده ۶ قانون تشکیلات و آیین دادرسی دیوان عدالت اداری مصوب ۱۳۹۲ و جزء «۲» بند «ز» ماده ۲۱۱ قانون برنامه ۵ ساله پنجم توسعه جمهوری اسلامی ایران مصوب ۱۳۸۹

۴- تبصره ماده ۳ قانون تشکیلات و آیین دادرسی دیوان عدالت اداری مصوب ۱۳۹۲

۵- ماده ۵ قانون تشکیلات و آیین دادرسی دیوان عدالت اداری مصوب ۱۳۹۲



الف) در صورتی که نظر اکثریت مطلق هیأت تخصصی بر قبول شکایت و ابطال مصوبه باشد، پرونده به همراه نظریه‌ی هیأت جهت اتخاذ تصمیم به هیأت عمومی ارسال می‌شود.

ب) در صورتی که نظر سه چهارم اعضای هیأت تخصصی بر رد شکایت باشد، رأی به رد شکایت صادر می‌کند.^۱

۱-۳-۲-۴- هیأت عمومی دیوان عدالت اداری؛

«هیأت عمومی دیوان» با شرکت حداقل دو سوم قضات دیوان و به ریاست رییس دیوان یا معاون قضایی وی تشکیل می‌شود و ملاک صدور رأی، نظر اکثریت اعضای حاضر است.^۲

حدود و صلاحیت و وظایف هیأت عمومی دیوان به شرح ذیل است؛

۱- رسیدگی به شکایات، تظلمات و اعتراضات اشخاص حقیقی یا حقوقی از آیین‌نامه‌ها و سایر نظامات و مقررات دولتی و شهرداری‌ها و مؤسسات عمومی غیردولتی در مواردی که مقررات مذکور به علت مغایرت با شرع یا قانون و یا عدم صلاحیت مرجع مربوط یا تجاوز یا سوء استفاده از اختیارات یا تخلف در اجرای قوانین و مقررات یا خودداری از انجام وظایفی که موجب تضييع حقوق اشخاص می‌شود؛

۲- صدور رأی وحدت رویه در موارد مشابه که آراء متعارض از شعب دیوان صادر شده باشد؛

۳- صدور رأی وحدت رویه که در موضوع واحد، آراء مشابه متعدد از شعب دیوان صادر شده باشد.^۳

۱-۳-۲-۵- دفاتر اداری «دیوان» در محل دادگستری یا دفاتر بازرسی کل کشور؛

به منظور تسهیل در دسترسی مردم به خدمات دیوان، دفاتر اداری دیوان در محل دادگستری یا دفاتر بازرسی کل کشور در هر یک از مراکز استان‌ها تأسیس می‌گردد. این دفاتر وظایف زیر را بر عهده دارند:

الف) راهنمایی و ارشاد و مراجعان؛

ب) پذیرش و ثبت دادخواست‌ها و درخواست‌های شاکیان؛

پ) ابلاغ نسخه‌ی دوم شکایت یا آراء صادر شده از سوی دیوان در حوزه‌ی آن دفتر که از طریق نامبر، یا پست یا به هر نحو دیگری از دیوان دریافت کرده‌اند؛

ت) انجام دستورات واحد اجرای احکام دیوان در حوزه‌ی مربوط به آن.^۴

۱- ماده ۸۴ قانون تشکیلات و آیین دادرسی دیوان عدالت اداری مصوب ۱۳۹۲
 ۲- ماده ۸ قانون تشکیلات و آیین دادرسی دیوان عدالت اداری مصوب ۱۳۹۲
 ۳- ماده ۱۲ قانون تشکیلات و آیین دادرسی دیوان عدالت اداری مصوب ۱۳۹۲
 ۴- ماده ۶ قانون تشکیلات و آیین دادرسی دیوان عدالت اداری مصوب ۱۳۹۲ و جزء «۲» بند «ز» ماده ۲۱۱ قانون برنامه ۵ ساله پنجم توسعه جمهوری اسلامی ایران مصوب ۱۳۸۹



۱-۳-۳- سازمان قضایی نیروهای مسلح؛

سازمان قضایی نیروهای مسلح زیر نظر قوه قضاییه و تنها مرجع قضایی اختصاصی پیش بینی شده در قانون اساسی است^۱ که از دادسراها و دادگاه‌های نظامی تشکیل شده است. در حال حاضر صلاحیت‌های سازمان قضایی نیروهای مسلح براساس مصوبات مجلس شورای اسلامی، مجمع تشخیص مصلحت نظام و اجازه‌ی خاص از حضرت امام (ره) و مقام معظم رهبری رسیدگی به موارد ذیل می‌باشد؛

الف) جرایم خاص نظامی و انتظامی اعضاء نیروهای مسلح؛

ب) جرایم مرتبط با وظایف پرسنل وزارت اطلاعات؛

ت) جرایمی که در حین تحقیقات و رسیدگی به جرایم خاص نظامی کشف می‌شود؛

ث) جرایم اسرای ایرانی و اسرای بیگانه در کشور.

رسیدگی در سازمان قضایی نیروهای مسلح دو مرحله‌ای بوده و به همین جهت پس از ارسال گزارش یا طرح شکایت از سوی مقامات ذی‌ربط یا مردم، ابتدا پرونده در دادسرای نظامی تشکیل و تحقیقات مقدماتی توسط بازپرسان و دادپاران زیر نظر دادستان انجام می‌شود. و در صورت وجود دلایل کافی بر احراز وقوع جرم، پرونده با صدور کیفرخواست به دادگاه نظامی ارسال می‌شود تا پس از محاکمه حکم مقتضی صادر شود.

۱-۳-۳-۱- دادگاه نظامی؛

دادگاه‌های نظامی به موجب قانون آیین دادرسی کیفری مصوب ۱۳۹۲ تشکیل می‌گردند^۲ و برای رسیدگی به جرایم مربوط به وظایف خاص نظامی یا انتظامی اعضاء ارتش، ژاندارمری، شهربانی (نیروی انتظامی) سپاه پاسداران انقلاب اسلامی، محاکم نظامی مطابق قانون تشکیل می‌گردد. ولی به جرایم عمومی آنان، یا جرایمی که در مقام ضابط دادگستری مرتکب می‌شوند، در محاکم عمومی رسیدگی می‌شود^۳. و محاکم نظامی تنها مرجع قضایی اختصاصی پیش بینی شده در قانون اساسی هستند.

۱-۳-۳-۱-۲- دادگاه نظامی دو؛

وظایف، اختیارات، حدود، صلاحیت و تعداد اعضاء دادگاه‌های نظامی دو همان است که در مورد دادگاه‌های کیفری دو مقرر شده است^۴.

۱-۳-۳-۱-۳- دادگاه نظامی یک؛

دادگاه نظامی یک در مرکز هر استان تشکیل می‌شود^۵. و با انتصاب رییس سازمان قضایی استان عضویت مستشاران دادگاه تجدیدنظر نظامی در دادگاه نظامی یک بلامانع است^۶ و البته در شرایطی نیز دادگاه کیفری یک به پرونده‌های دادگاه کیفری دو نیز رسیدگی می‌کند و آن هم در مواردی است در محلی دادگاه نظامی دو تشکیل نشده یا بلا تصدی باشد و یا تشکیل شده

۱- اصل ۱۷۲ قانون اساسی نظام جمهوری اسلامی ایران

۲- ماده ۵۸۲. ق.آ.د.ک مصوب ۱۳۹۲

۳- اصل ۱۷۲ ق.ا

۴- ماده ۵۸۳ ق.آ.د.ک مصوب ۱۳۹۲

۵- ماده ۵۸۴ ق.آ.د.ک مصوب ۱۳۹۲

۶- ماده ۵۸۶ ق.آ.د.ک مصوب ۱۳۹۲



ولی با تراکم پرونده روبرو باشد، دادگاه نظامی یک حسب ارجاع، به پرونده‌هایی که در صلاحیت دادگاه نظامی دو است نیز رسیدگی می‌نماید. در این صورت دادگاه مزبور با تصدی یکی از اعضاء تشکیل می‌شود.^۱

۱-۳-۴- دادگاه تجدیدنظر نظامی؛

وظایف، اختیارات، صلاحیت و تعداد اعضای دادگاه‌های تجدیدنظر نظامی همان است که در مورد دادگاه‌های تجدیدنظر استان مقرر شده است^۲ و در توضیحات دادگاه تجدیدنظر استان آورده شده است.

۱-۳-۵- دادسرای نظامی؛

در مرکز هر استان دادسرای نظامی استان تشکیل می‌گردد و در شهرستان‌ها در صورت نیاز، دادسرای نظامی ناحیه تشکیل می‌گردد. حوزه قضایی دادسرای نظامی نواحی به تشخیص رییس قوه قضاییه تعیین می‌شود^۳. دادستان نظامی استان بر اقدامات قضات دادسرای نظامی ناحیه از حیث وظایفی که بر عهده دارند، نظارت دارد و تعلیمات لازم را ارائه می‌نماید^۴. رییس دادسرای نظامی ناحیه که معاون دادستان نظامی مرکز استان است، علاوه بر نظارت قضایی، بر امور اداری نیز ریاست دارد^۵. حوزه قضایی هر استان به تعداد لازم شعب دادگاه و دادسرا و نیز تشکیلات مورد نیاز از قبیل واحد ابلاغ، اجرای احکام و واحد ارشاد و معاضدت قضایی دارد و در صورت تعدد شعب دادسرا، دارای دفتر کل نیز می‌باشد^۶.

۱-۳-۴- سازمان بازرسی کل کشور؛

براساس حق نظارت قوه قضاییه نسبت به حسن جریان امور اجرای صحیح قوانین در دستگاه‌های اداری، سازمانی به نام «سازمان بازرسی کل کشور» زیر نظر رییس قوه قضاییه تشکیل می‌گردد. حدود، اختیارات و وظایف این سازمان را قانون تعیین می‌کند. رییس سازمان بازرسی توسط رییس قوه قضاییه تعیین می‌گردد. و اساسی‌ترین وظیفه‌ی آن نظارت و دیگری بازرسی است که نظارت بر بازرسی اولویت دارد. و در مرحله‌ی بازرسی سه نوع بازرسی وجود دارد؛

الف) بازرسی مستمر؛ این بازرسی به صورت عادی و مداوم براساس سیاست‌ها و خط مشی‌های کلی نظام انجام می‌گیرد؛

ب) بازرسی فوق العاده؛ این بازرسی براساس ضرورت صورت می‌گیرد؛

ت) بازرسی موردی؛ این بازرسی در موارد تشخیص، توسط رییس سازمان انجام می‌گیرد و حسب شرایط در یک دوره‌ی زمانی خاص تشکیل می‌گردد.

۱- ماده ۵۷۸ ق.آ.د.ک مصوب ۱۳۹۲

۲- ماده ۵۸۳ ق.آ.د.ک مصوب ۱۳۹۲

۳- ماده ۵۷۸ ق.آ.د.ک مصوب ۱۳۹۲

۴- تبصره ۱ ماده ۵۷۸ ق.آ.د.ک مصوب ۱۳۹۲

۵- تبصره ۲ ماده ۵۷۸ ق.آ.د.ک مصوب ۱۳۹۲

۶- تبصره ۳ ماده ۵۷۸ ق.آ.د.ک مصوب ۱۳۹۲



سازمان بازرسی کشور هم اکنون در ۵۸ وزارت‌خانه، سازمان و دستگاه‌های دولتی، صندوق‌های ارتباطات در اختیار مردم قرار داده است. این سازمان بر سه قوه نظارت دارد؛ در قوه قضاییه، به جز امور قضایی بر کلیه امور اداری و مالی آن نظارت دارد. در قوه مقننه، بر کلیه نهادهای اداری و مالی آن نظارت دارد. و در قوه مجریه، بر نهاد ریاست جمهوری، هیئت دولت و کلیه وزرا و وزارت‌خانه‌ها نظارت دارد.

۱-۳-۵- سازمان ثبت اسناد و املاک کشور؛

سازمان ثبت اسناد و املاک کشور یکی از سازمان‌های زیر مجموعه‌ی قوه قضاییه است که وظیفه‌ی ثبت معاملات، شرکت‌ها، املاک و داری‌های شخصی اتباع ایران را بر عهده دارد. رییس این سازمان از سوی رییس قوه قضاییه تعیین می‌شود. در واقع حوزه‌ی کاری این سازمان به شرح ذیل است؛

الف) ثبت املاک؛

ب) اجرای مفاد اسناد رسمی؛

پ) ثبت شرکت‌ها و علایم و اختراعات؛

ت) دفاتر اسناد رسمی، ازدواج و طلاق.

۱-۳-۶- سازمان پزشکی قانونی کشور؛

این سازمان زیر نظر رییس قوه قضاییه می‌باشد و رییس آن نیز توسط رییس قوه قضاییه انتخاب می‌شود. وظیفه‌ی این سازمان اراییه‌ی نظر مشورتی به محاکم و مراجع ذی‌صلاح در مواردی مانند؛ تصادفات، ضرب و جرح، تخلفات شاغلین حرفه‌ی پزشکی، مسائل زناشویی و طلاق، صدور مجوز سقط جنین، صدور جواز دفن و تعیین علت مرگ در موارد مشکوک، کمک به نیروی انتظامی در تعیین مجرم، اثبات نسبت، تعیین حجر و ... می‌باشد. و معمولاً در شرایط حساس و دشوار کمیسیون پزشکی تشکیل می‌گردد. در سال ۱۳۷۲ با توجه به توسعه‌ی محاکم و تخصصی‌تر شدن این خدمات با تصویب مجلس شورای اسلامی، سازمان پزشکی قانونی کشور تأسیس شد. این سازمان فعالیت‌های آموزشی و پژوهشی نیز دارد.

۱-۳-۷- سازمان زندان‌ها و اقدامات تأمینی و تربیتی کشور؛

سازمان مذکور برای نظارت بر زندان‌های کشور است که به طور مستقیم زیر نظر رییس قوه قضاییه فعالیت می‌کند. زندان عموماً محلی است برای آن دسته از محکومان که حکم آنان قطعی شده و با معرفی مقامات صلاحیت‌دار قضایی و قانونی برای مدت معین یا به طور دایم به منظور تحمل کیفر، با هدف حرفه‌آموزی، بازپروری و بازسازی نگرهداری می‌شوند.^۱

۱- بخش نخست آیین نامه سازمان زندانها - ماده ۳



۴-۱- بخش چهارم - موضوعات تخصصی دستورالعمل

۴-۱-۱- معیارهای طراحی

مجموعه ضوابط فنی هستند که قضاوت و تصمیم‌گیری‌های طراحی بر آنها استوار است.

۴-۱-۲- معیارهای فنی

معیارها، استانداردها و ضوابط فنی، عبارتند از مجموعه‌ای از مشخصات فنی، روش‌ها، ضوابط و دستورالعمل‌هایی که بر اساس اصول علمی و فنی موجود در کشور و جهان، با توجه به شرایط اقلیمی، زیست محیطی، اجتماعی و امکانات موجود برای پذیرش طرح از نظر فنی و اقتصادی، تضمین ایمنی، حفاظت اطلاعات و بهبود کیفیت طراحی، اجرا، بهره برداری و نگهداری طرح‌ها تهیه و تدوین می‌شوند.

۴-۱-۳- ایمنی

حالتی که در آن احتمال خطر آسیب (به اشخاص) یا خسارت مادی، به میزان قابل قبولی محدود شده باشد.

۴-۱-۴- مقررات ایمنی

مجموعه اصول و دستوراتی که لازم است برای حصول ایمنی اجرا شود.

۴-۱-۵- معماری داخلی^۱

معماری داخلی بخشی از معماری عمومی است که حوزه وسیعی مشتمل بر کلیه فضا سازی‌های داخلی اعم از تغییرات ساختمانی، تعیین موقعیت در و پنجره‌ها، رنگ‌آمیزی، چیدن اثاث و خلاصه هر آنچه درون ساختمان صورت می‌پذیرد را در برمی‌گیرد.

فعالیت‌های سالم انسانی نیاز به محیطی مناسب دارند. محیط مناسب یعنی فضائی که بشر در آن فارغ از فشارهای ناخواسته روحی و جسمی بتواند با الهام از معیارهای متعالی، رشد کرده و شکوفا گردد. وظیفه اصلی معماری داخلی در حقیقت فراهم نمودن چنین محیطی است.^۲

۴-۱-۶- طراحی داخلی

طراحی داخلی شامل برنامه‌ریزی، طراحی و چیدمان فضاهای داخلی ساختمان‌ها می‌باشد. این چیدمان فیزیکی نیازهای اولیه ما را برای داشتن سرپناه و محافظت برآورده می‌سازند، صحنه را برای فعالیت‌های ما فراهم آورده و بر شکل آن اثر

^۱ تفاوت و شباهت‌های دکوراسیون داخلی، معماری داخلی و طراحی داخلی
سه عبارت "معماری داخلی"، "طراحی داخلی" و "دکوراسیون داخلی" معمولاً (به غلط) به جای یکدیگر مورد استفاده قرار می‌گیرند. گرچه هر سه بخش‌های مشترکی با هم دارند و هدف همه آنها بهبود کیفیت زندگی از طریق بهبود فضا است، اما مترادف یکدیگر نیستند.

^۲ علوی، ۱۳۶۴، ۶.



می‌گذارند، روح انسان را تعالی بخشیده و بر بینش، حالات روحی و ویژگی‌های شخصیتی او تأثیر می‌گذارند. هدف طراح داخلی، بهبود وضعیت عملکردی، زیبایی‌شناختی، غنی‌سازی محیط و افزایش بار روانی فضاها را داخلی است.^۱

۱-۴-۷- سطوح ساختمانی

هر ساختمان با هر نوع کاربری، متشکل از سطوح زیر است:

الف: سطوح مفید یا خالص (NET AREA)

در این سطوح مستقیماً فعلی در جهت تامین اهداف ساختمان (اعم از اصلی و فرعی) جریان می‌یابد. مانند سطوح اتاق-ها، سالن‌ها، بایگانی‌ها، غذاخوری، نمازخانه، هال ورودی، سرویس‌ها و موارد مشابه آنها. این سطوح را اصطلاحاً مفید یا خالص نامیده و با علامت S_N نشان داده می‌شود.

ب: سطوح گردش (CIRCULATION AREA)

این سطوح در تکمیل سطوح مفید (خالص) ضرورت می‌یابند، مانند:

- سطوح گردش افقی در طبقات (HORIZONTAL CIRCULATION) یا H_{cir} که متشکل از سطوح: راهروها، مکث و تقسیم، زیرساخت‌ها (دیوارها، ستون‌ها، پوسته ساختمان) در طبقات، مسیرهای تاسیساتی در طبقات و نظایر آن.

- سطوح گردش عمودی بین طبقات (VERTICAL CIRCULATION) یا V_{cir} که متشکل از سطوح: پله-های ارتباطی و فرار، بالابرها، پاگردها، شیب‌روها (RAMPS) و نظایر آن. سطوح گردش با علامت S_{cir} نشان داده می‌شود.

ج: سطوح ناخالص (GROSS AREA)

مجموع سطوح مفید (خالص) و گردش هر ساختمان را اصطلاحاً سطوح ناخالص نامیده و با علامت زیر نشان داده می‌شود:

$$\text{سطوح ناخالص} = S_G = S_N + S_{cir} = \text{مجموع سطوح مفید (خالص) و گردش}$$

۱-۴-۸- جمعیت حاضر در ساختمان

افراد استفاده کننده از تسهیلات به دو صورت در آن حضور دارند:

الف: جمعیت کارکنان یا جمعیت مقیم (PERSONAL):

عبارتست از تعداد کارکنانی که برحسب سازمان مشخص برای تحقق شرح وظایف معینی، دائماً در ساختمان حضور دارند. تعداد کارکنان و مدت زمان استقرار ایشان برحسب نوبت کاری روزانه تعیین می‌شود.

^۱ چینگ، ۳۶، ۱۳۸۶



ب: جمعیت مراجعین یا جمعیت موقت (CLIENTS):

عبارتست از تعداد از باب رجوعی که به منظور تامین نیازهایشان، در طول مدت کار ساختمان موقتاً در آن حضور می‌یابند. تعداد مراجعین و مدت زمان استقرار ایشان برحسب نوع مراجعه روزانه تعیین می‌شود. هر دو رقم تعداد کارکنان و تعداد مراجعین با روش‌های مناسب در تعیین نوع، ظرفیت و سطح فضاهای مورد نیاز هر ساختمان به کار گرفته می‌شوند. رقم جمعیت کارکنان معمولاً نقش تعیین‌کننده‌تری در محاسبات دارد.

۱-۴-۹- مساحت سرانه و انواع آن

عبارتست از سهم هر نفر از جمعیت کارکنان از مساحت زیربنای ساختمان که به صورت‌های زیر معرفی می‌گردد. (واحد: مترمربع بر نفر - نفر/m^۲)

الف: سرانه مبنا (P.H_L): برابر است با مساحت مورد نیاز برای هر نفر (حین انجام فعل معین). یا هر یک از لوازم و تجهیزات جاگیر در فضا که شامل فضای استقرار، حرکت و دسترسی‌های لازم می‌باشد.

ب: سرانه خالص زیربنا (P.H_N) برابر است با سهم هر نفر از جمعیت کارکنان از مجموع سطوح خالص زیربنا

ج: سرانه ناخالص زیربنا (P.H_G) برابر است با سهم هر نفر از جمعیت کارکنان از مجموع سطوح ناخالص زیربنا.

در مواردی که نقش جمعیت مراجعین در ساختمان تعیین کننده است، سرانه‌های مذکور می‌توانند به ازای آن نیز محاسبه گردند.

۱-۴-۱۰- تراکم ساختمانی

در ادبیات شهرسازی متداول کشور، نسبت بین سطح زیربنای ساختمان به مساحت قطعه زمین را تراکم ساختمانی می‌گویند

$$\text{تراکم ساختمانی} = \frac{\text{مساحت زیر بطنی ساختمان}}{\text{مساحت قطعه زمین}}$$

دو مفهوم دیگر با تراکم ساختمانی مرتبط است که شدت استفاده از زمین، و به گونه‌ای فشردگی جمعیت ساکن در سطح را نشان می‌دهند و شامل ضریب اشغال و نسبت فضای باز می‌شوند.

$$\text{نسبت فضای باز} = \frac{\text{مساحت همگف} - \text{مساحت قطعه زمین}}{\text{مساحت قطعه زمین}} = \text{ضریب اشغال} = \frac{\text{مساحت همگف}}{\text{مساحت قطعه زمین}}$$



فصل ۲

طبقه بندی و عوامل تاثیر گذار بر معماری ساختمان های قضایی



فصل دوم - طبقه بندی و عوامل تاثیر گذار بر معماری ساختمان های قضایی

۲-۱- نحوه طبقه‌بندی فضا در ساختمان‌های قضایی

نشریه ۱۷۸ پنج گروه فضایی را در ادارات شناسایی و طبقه‌بندی می کند که عبارتند از :

گروه (۱) فضاهای اصلی گروه (۲) فضاهای وابسته اصلی گروه (۳) فضاهای رفاهی گروه (۴) فضاهای پشتیبانی گروه (۵) فضاهای گردش

با توجه به لزوم حریم‌های خاص برای تفکیک فضاهای کارکنان قضایی از انبوه مراجعان روزانه (به دلایل ایمنی کار قضات و محرمانه بودن پرونده‌ها) لازم است طبقه‌بندی خاصی برای فضاهای دادگستری مورد نظر قرار گیرد. در اینجا با انتقال فضاهای رفاهی کارکنان قضایی به گروه وابسته اصلی، حریم‌ها تفکیک شده و منظور حاصل می‌گردد؛ لذا باقیمانده فضاهای رفاهی، فضاهای عمومی مراجعان خواهد بود.

از سوی دیگر با توجه به تیپولوژی سازمانی واحدهای قضایی، این واحدها بر اساس اینکه در چه مقیاسی عمل می‌کنند (اعم از بخش یا شهرستان) دارای درجه اهمیت متفاوتی هستند و فضاهای متناسب با آنها بایستی به گونه‌ای پیش‌بینی گردد که در هر مقیاسی از این سازمان‌ها مصداق یابد.

۲-۲- الگوی فضاهای مشابه در واحدهای قضایی

۲-۲-۱- فضاهای سرپوشیده

فضاهای اصلی: دفتر کل دادگاه، دادگاه، بازپرسی، دادیاری، اجرای احکام، ارشاد و معاضدت قضایی، اتاقهای اداری.

فضاهای وابسته اصلی: کانون کارشناسان و وکلا، ضابطین قضایی، نمایندگان (پزشکی قانونی، ثبت اسناد و ...)، بایگانی راکد مرکزی، مرکز رایانه و مخابرات، فضاهای آموزشی و کتابخانه، سالن اجتماعات، تحت نظرگاه در اوقات اداری، اتاق تمبر.

فضاهای پشتیبانی: انتظامات و حفاظت، اتاق اطلاعات، اتاق بازرسی، خدمه، اتاق نظافت، انبار، پارکینگ، تأسیسات برق و مکانیک.

فضاهای رفاهی: شعبه بانک، نمازخانه، بوفه، آبدارخانه، مرکز کمک های اولیه، سرویس بهداشتی.

فضاهای گردش: گردش افقی و گردش عمودی شامل راهروها، راه پله و آسانسورها.

۲-۲-۲- فضاهای باز

فضاهای سبز: باغچه‌ها، آب نماها، انتظار در محوطه.

فضاهای ارتباطی: دروازه ورودی، دسترسی سواره، پارکینگ کارکنان، پارکینگ مراجعان، دسترسی پیاده.





شکل ۲-۱- الگوی فضاهای مشابه در واحدهای دادگستری

۲-۳- زون بندی و گردش کار

بر اساس قوانین قضایی کشور، دادرسی‌ها در سه مرحله عمومی، تجدید نظر و دیوان عالی صورت می‌پذیرد. اکثریت پرونده‌ها در دادگاه‌های عمومی بخش و شهرستان رسیدگی می‌شود و موضوع فیصله می‌یابد. در صورت تجدید نظرخواهی، مراتب به دادگاه‌های استان و نهایتاً دیوان عالی ارجاع و ختم می‌گردد. این سلسله مراتب کلی، تعیین‌کننده ساختارهای سازمانی و گردش کار واحدهای قضایی است.

الف) دادسرا شامل:

(۱) دادیاری (۲) بازرسی (۳) دادستان و مجموعه اداری وابسته (۴) اجرای احکام

ب) دادگاه‌ها شامل:

(۱) شعب دادگاه حقوقی (۲) شعب دادگاه جزایی (۳) شعب دادگاه انقلاب (۴) شعب دادگاه تجدیدنظر

ج) دیوان عالی کشور و شعب تشخیص

۲-۳-۱- شعاع کارکردی واحدها و جمعیت کارکنان

واحدهای قضایی در تشکیلات مصوب موجود بر اساس پاسخگویی به نیازهای مدول پایه جمعیتی تحت پوشش، شکل گرفته‌اند.



۲-۳-۲- فعالیت درونی ساختمان های قضایی شهرستان و بخش

فعالیت درونی ساختمان‌های قضایی را می‌توان به طور کل به سه بخش قضایی، خدماتی، پشتیبانی و مراجعین تقسیم نمود که هر بخش شامل ریز فضاهایی به شرح زیر است.

بخش خدمات و پشتیبانی	بخش مراجعین	بخش قضایی
- اتاق‌های اداری	- اطلاعات	- اتاق‌های کادر قضایی (اتاق قاضی، اتاق منشی قاضی، اتاق بایگانی مدیر دفتر و ...)
- نگهداری ساختمان	- نگهبانی (نیروی انتظامی)	- اتاق فکر و مشورت قضات، وکلا و مراجعین خاص
- آبدارخانه	- انتظار	- دادگاه کیفری (مدیر دفتر، متصدی امور دفتری و بایگانی)
- اتاق کامپیوتر	- آبخوری	- سالن محاکمات کیفری و مدنی (سالن اصلی، اتاق متهم، بایگانی، اتاق قضات)
- سرویس‌های بهداشتی	- تکثیر	-
- کتابخانه	- تلفن عمومی	-
- تلفنخانه	- تحریرات	-
- نمازخانه و اجتماعات	- ارشاد قضایی ^۱	-
- نگهبانی ساختمان	- تحت نظرگاه های موقت	-
- تکثیر اداری	- فروش تمبر	-
	- بوفه	-
	- سرویس‌های بهداشتی	-

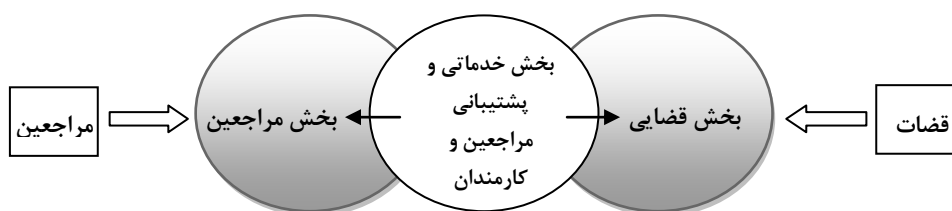

شکل ۲-۲- حوزه های اصلی فعالیتی واحدهای قضایی شهرستان و بخش

^۱ برای آگاهی آن دسته از مراجعه کنندگان به واحدهای قضایی که وکیل ندارند، وکلایی در این واحد حضور دارند که به مراجعین مشاوره حقوقی داده و آنها را راهنمایی می‌کنند، به واحدهای مختص به این کار واحد ارشاد قضایی می‌گویند.



۲-۳-۳- فعالیت خاص قضایی (شعبه دادگاه‌ها)

یک نمونه شعبه‌ی دادگاه به شرح نمودار ارائه می‌شود. طرح شعب دارای تنوعات موضوعی بوده و حسب تأمین ایمنی بیشتر برای قضات یا سهولت دسترسی برای مراجعان، متغیر است.

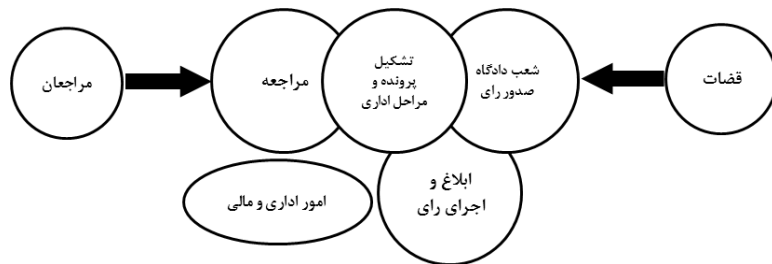

شکل ۲-۳- نمودار الف: حوزه‌های اصلی فعالیتی واحدهای قضایی شهرستان و بخش

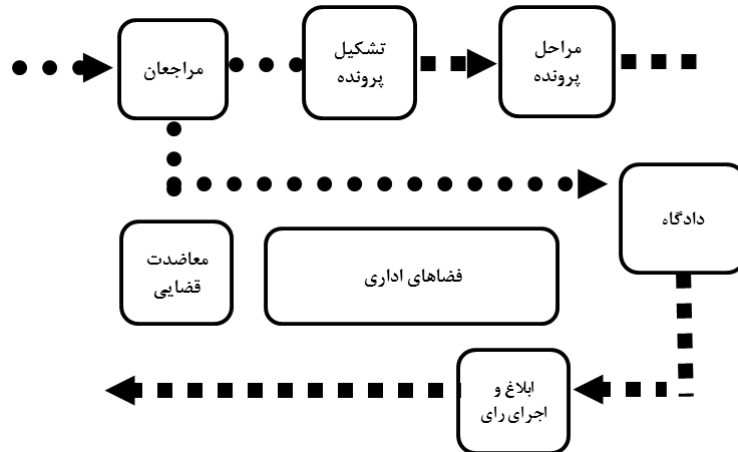

شکل ۲-۴- نمودار ب: عملکردهای اصلی و فرعی واحدهای قضایی شهرستان و بخش

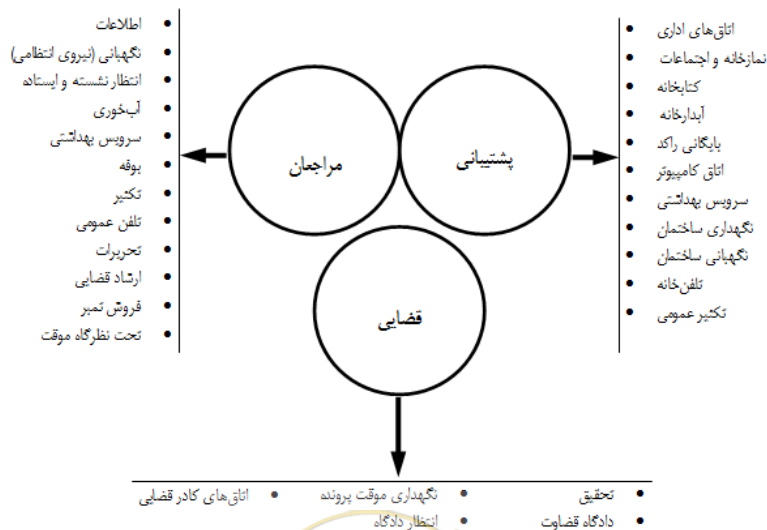

شکل ۲-۵- نمودار پ- فعالیت‌های درونی حوزه‌ها در واحدهای قضایی شهرستان و بخش

۲-۴- روند دادخواهی در تشکیلات قضایی

۲-۴-۱- شوراهای حل اختلاف :

به منظور حل اختلاف و صلح و سازش بین اشخاص حقیقی و حقوقی غیردولتی، شوراهای حل اختلاف که در این قانون به اختصار «شورا» نامیده می‌شوند، تحت نظارت قوه قضاییه و با شرایط مقرر در این قانون تشکیل می‌گردد، در موارد زیر شوراها با تراضی طرفین برای صلح و سازش اقدام می‌نمایند^۱:

الف - کلیه امور مدنی و حقوقی

ب - کلیه جرائم قابل گذشت

پ - جنبه خصوصی جرائم غیرقابل گذشت

در موارد زیر، قاضی شورا با مشورت اعضای شورا رسیدگی و مبادرت به صدور رأی می‌نماید:

الف - دعاوی مالی راجع به اموال منقول تا حدنصاب دویست میلیون (۲۰۰.۰۰۰.۰۰۰) ریال به‌جز مواردی که در تاریخ لازم‌الاجراء شدن این قانون در دادگستری مطرح می‌باشند.

ب - تمامی دعاوی مربوط به تخلیه عین مستأجره به‌جز دعاوی مربوط به سرقتی و حق کسب و پیشه

پ - دعاوی تعدیل اجاره‌بها به شرطی که در رابطه استیجاری اختلافی وجود نداشته باشد

ت - صدور گواهی حصر وراثت، تحریر ترکه، مهر و موم ترکه و رفع آن

ث - ادعای اعسار از پرداخت محکوم به در صورتی که شورا نسبت به اصل دعوی رسیدگی کرده باشد

ج - دعاوی خانواده راجع به جهیزیه، مهریه و نفقه تا نصاب مقرر در بند (الف) در صورتی که مشمول ماده (۲۹) قانون حمایت خانواده مصوب ۱۳۹۱/۱۲/۱ نباشند.

چ - تأمین دلیل

ح - جرائم تعزیری که صرفاً مستوجب مجازات جزای نقدی درجه هشت باشد.

^۱ ماده ۹ قانون شوراهای حل اختلاف مصوب ۱۳۹۴



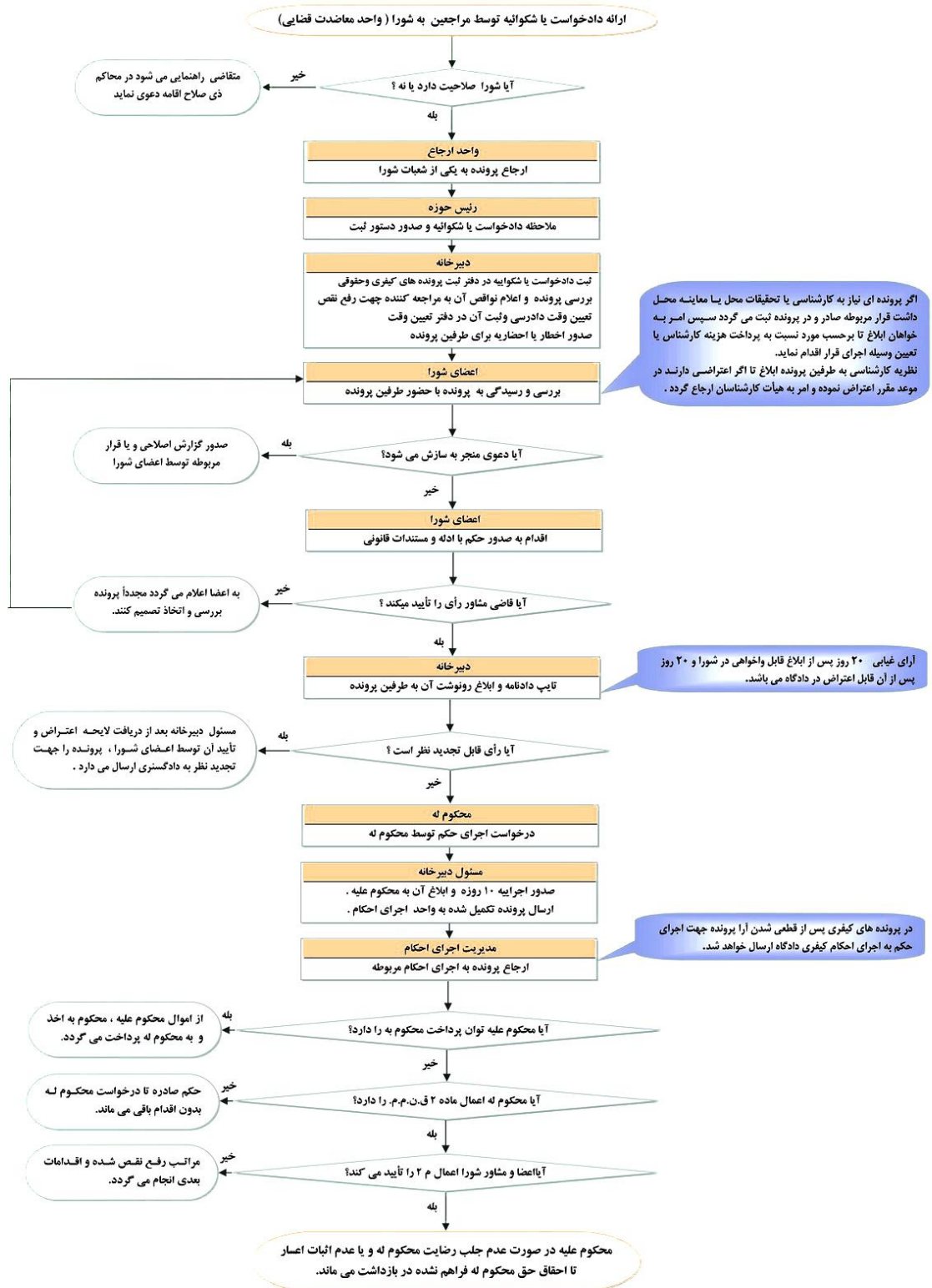

شکل ۲-۶- فرآیند رسیدگی در شوراهای حل اختلاف



۲-۴-۲- محاکم حقوقی و کیفری:

درخواست (شکوائیه) در وهله اول جهت رسیدگی به دادسرا فرستاده می‌شود. دو مورد پس از ارائه شکوائیه به دادستان (مدعی‌العموم) متصور است: ۱) دادستان یا معاون ارجاع شکوائیه را به ضابطین دادگستری طی فرمی دستور می‌دهد و ضابطین برابر دستور دادستان به صورت موردی عمل می‌کنند. ۲) دادستان (مدعی‌العموم) شکوائیه را به یکی از شعبات دایاری یا بازپرسی ارجاع می‌دهد. شکوائیه مورد رسیدگی قرار می‌گیرد. در صورت قبول درخواست، کیفرخواست صادر و در صورت عدم قبول آن، دستور منع تعقیب صادر می‌شود. در صورت اعتراض، رأی به دادگاه فرستاده می‌شود. دادگاه دارای دو مرحله «بدوی» و «تجدید نظر» می‌باشد. رأی بدوی خود شامل رد کیفرخواست و پذیرش کیفرخواست است؛ که در صورت اعتراض، پرونده به دادگاه تجدید نظر ارسال می‌شود. در صورت اعتراض و رعایت قانون عندالافتضا آرای دادگاه تجدیدنظر به دیوان عالی کشور ارسال می‌گردد.

روند رسیدگی به دادخواست کیفری

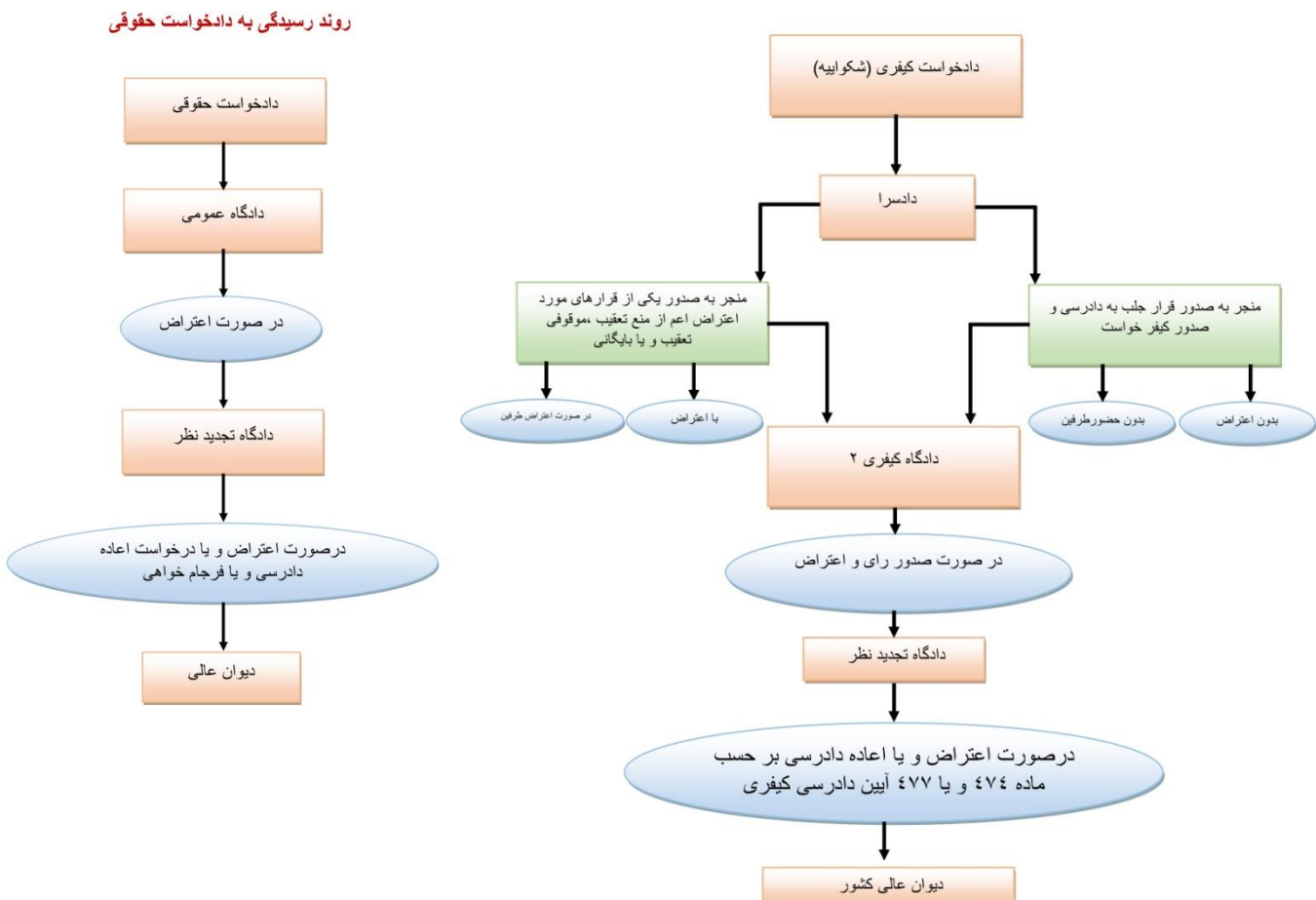

۲-۵- مشخصات فضایی

۲-۵-۱- پیش‌بینی فضاهای مورد نیاز قضایی

در ایران کاربری‌های قضایی در طرح‌های جامع، به طور مجزا مورد توجه نبوده و این کاربری در ذیل کاربری‌های اداری - انتظامی تعریف شده است؛ بنابراین در طرح‌های جامع ایران، میزان سطوح و سرانه فضاهای قضایی، مشخص و قابل استخراج نیست.

الف) بررسی اسناد بالادست

- در فصل هشتم بند (ط) ماده ۲۱۱ قانون برنامه پنجم توسعه اقتصادی، اجتماعی و فرهنگی کشور، در راستای توسعه دسترسی جامعه به عدالت قضایی و حفظ شأن و منزلت مراجعان و کارکنان قوه قضاییه مکلف به انجام موارد زیر است :

نوسازی و توسعه فضاهای فیزیکی قوه قضاییه و سازمان‌های تابعه از جمله ساختمان‌های ستادی، دادسراها، دادگستری‌ها، زندان‌ها، تحت نظرگاه‌های موقت و کانون‌های اصلاح و تربیت در مناطق مورد نیاز، شوراهای حل اختلاف به ویژه در مناطق روستایی و دور افتاده، واحدهای ثبتی، واحدهای پزشکی قانونی، ادارات سازمان بازرسی کل کشور و سازمان قضایی نیروهای مسلح با رعایت استانداردهای مورد تأیید قوه قضاییه اقدام نماید. دولت نیز مکلف است بودجه لازم برای تحقق این بند را در قالب بودجه‌های سنواتی تأمین نماید.

- قانون برنامه ششم توسعه اقتصادی، اجتماعی و فرهنگی جمهوری اسلامی ایران بر اساس بند (د) ماده ۱۱۳: قوه قضاییه مکلف است نسبت به ارتقاء شاخص‌های توسعه حقوقی و قضایی در طول قانون برنامه به شرح جدول شماره (۱۶) اقدام کند.

- برنامه سوم توسعه قضایی فصل پنجم حوزه راهبردهای عمومی با کد برنامه ۵۳۱۰۸ بر تعیین استاندارد ها و اجرای طرح متناسب سازی محیط و تجهیزات کاری با شرایط شغلی و وضعیت افراد تاکید شده است.

- برنامه چهارم توسعه قضایی با کد راهبردی ۳۳۱۰۱ بر تعیین ضوابط و استانداردهای مکانیابی (آمایش سرزمین، طراحی مبلمان ساختمان‌های قوه قضاییه) تاکید شده است.



۲-۵-۲- معیارهای مورد نظر در تعیین تعداد شعبه و پست‌های قضایی

ردیف	عنوان	توضیحات
۱	شعب دادگاه تجدید نظر	A ^۱ فقره پرونده وارده در ماه
۲	شعب کیفری استان	0/75A فقره پرونده وارده در ماه
۲	شعب حقوقی	1/25A فقره پرونده وارده در ماه
۴	شعب جزایی	1/5A فقره پرونده وارده در ماه
۵	شعب انقلاب	1/88A فقره پرونده وارده در ماه
۶	دادرس علی‌البدل	الف) به ازای یک چهارم (۱/۴) کل شعب. ب) در مرکز استان یک پست اضافه می‌گردد.
۷	معاون قضایی	الف) از یک شعبه تا ۲ شعبه، معاون قضایی لازم نمی‌باشد. ب) از ۳ شعبه تا ۱۵ شعبه یک پست. پ) به ازای هر ۱۰ شعبه حقوقی و جزایی، یک پست اضافه می‌شود. ت) در مرکز استان یک پست اضافه می‌گردد.
۸	مشاور قضایی	به ازای هر شعبه دادگاه خانواده یک پست تذکر: در هر شهرستان حداقل یک پست پیش‌بینی می‌شود.
۹	معاون دادستان	الف) از یک شعبه تا ۴ شعبه، معاون دادستان لازم نمی‌باشد. ب) از ۵ شعبه تا ۱۴ شعبه یک پست پ) به ازای هر ۱۰ شعبه مازاد، یک پست اضافه می‌گردد. ت) در مرکز استان و حوزه قضایی که دادگاه انقلاب دارند، یک پست اضافه می‌گردد.
۱۰	دادیار	1/63A فقره پرونده وارده در ماه
۱۱	بازپرس	A فقره پرونده وارده در ماه
۱۲	دادیار اجرای احکام	یک چهارم (۱/۴) جمع شعب جزایی و انقلاب
۱۳	دادیار اظهار نظر	یک چهارم (۱/۴) جمع شعب بازپرسی و دادرسی
۱۴	دادیار سرپرستی	یک دهم (۱/۱۰) جمع شعب جزایی و انقلاب
۱۵	دادیار ناظر زندان	به ازای هر ۱۰۰۰ زندانی، یک پست
۱۶	دادیار دفاع از کیفر خواست	الف) به ازای هر دو شعبه دادگاه کیفری استان، یک پست ب) به ازای هر ۵ شعبه دادگاه جزایی و انقلاب، یک پست پ) در شهرستان‌هایی که حداقل مجموع بازپرسی و دادرسی ۳ پست باشد، یک پست پیش‌بینی می‌شود.
۱۷	شعب دیوان عالی کشور	0/63A فقره پرونده وارده در ماه
۱۸	شعب دیوان عدالت اداری	1/63A فقره پرونده وارده در ماه
۱۹	شعب تشخیص دیوان عدالت	A فقره پرونده وارده در ماه

- داده‌های ارائه شده بر حسب آمار پرونده‌های ورودی می‌تواند تغییر کند.

^۱ تعداد مبنا پرونده های وارده



۲-۶- عناصر هویت بخش کالبدی در ساختمان‌های قضایی

با توجه به تاریخچه ساختمان‌های قضایی، آنچه در گذشته به عنوان محل قضاوت وجود داشت، صرفاً فضای خاص قضایی نبود؛ بلکه فضاهایی مذهبی و یا کاخ‌های سران کشور بودند. ابهت و قداست این ساختمان‌ها و همچنین اهمیت آن‌ها از لحاظ مذهبی و سیاسی از ویژگی‌های این ساختمانها بود. به طور کل آنچه به عنوان عناصر و نمادهای شاخص و هویت‌بخش ساختمان قضایی اهمیت بیشتری دارد، نمای ساختمان و ورودی آن می‌باشد.

۲-۷- تعریف الگوی دسترسی (گردش افقی و عمودی) و الگوی توزیع فضایی - کالبدی

با توجه به گروه‌های مختلف کاربران در ساختمان قضایی، لازم است که زون‌های عملکردی مشخصی برای فعالیت‌های هر یک از آن‌ها در ساختمان قضایی پیش‌بینی و طراحی شود. به طور کلی زون‌های تعریف شده عبارت‌اند از:

۱. عمومی، ۲. خصوصی، ۳. توقیفی، ۴. متداخل (قسمت‌های هم‌پوشانی این زون‌ها با یکدیگر). چگونگی ارتباط زون‌های مختلف می‌بایست به گونه‌ای سازمان‌دهی گردد که در عین تامین استقلال برای هر یک، امکان دسترسی آسان از یک زون به زون دیگر را به ویژه برای کارکنان فراهم آورد. ضروری است که هر زون (به طور مستقل) سیرکولاسیون خود را داشته باشد. مسیرهای عبور و مرور مراجعین، کارکنان و قضات، و محکومین از هم مجزا باشند.

۱. زون عمومی: محدود به فضای باز و سبز محوطه، پارکینگ عمومی، سرسرای ورودی و لابی، فضاهای انتظار مراجعین، بخش‌های اداری مرتبط با تشکیل پرونده و برخی تسهیلات خدماتی و پشتیبانی است. این زون باید از نظر الگوی دسترسی، خوانا و برای افراد تازه‌وارد به سادگی قابل شناسایی باشد. در صورت نیاز مراجعین به دسترسی عمودی، پله‌ها و آسانسورهای عمومی نیز می‌بایست حتی‌الامکان از تالار ورودی قابل دسترسی آسان و سریع باشند. زون عمومی در طبقاتی که دادگاه‌های عمومی قرار دارند به فضای انتظار مراجعین و اتاق دادگاه که دارای دسترسی خصوصی دیگری برای قاضی و کادر قضایی است منتهی می‌شود.

۲. زون خصوصی: مخصوص قضات، است؛ که آن‌ها را به محل کارشان می‌رساند. این فضای حفاظت شده، این امکان را می‌دهد تا آن‌ها در امنیت کامل به امور کاری خود رسیدگی کنند.

۳. زون توقیفی: برای انتقال متهم از تحت نظرگاه‌های موقت به دادگاه، دسترسی جداگانه‌ای به محل پارک خودروهای خدمت می‌بایست پیش‌بینی گردد.

۲-۸- تعیین حرایم و سلسله مراتب امنیتی و فضایی در حوزه ساختار فیزیکی و بصری

از مهم‌ترین مسایل در ساختمان‌های قضایی، امنیت است؛ که ارتباط نزدیکی نیز با زون‌ها و سیرکولاسیون دارد. استفاده توأمان از نیروی انسانی دوره‌دیده و تکنولوژی امنیتی روز در معماری، برای تامین امنیت ساختمان‌های قضایی به کار گرفته می‌شود. ساختمان قضایی می‌بایست در برابر تهدیدات و خطرات (مصنوعی و طبیعی) از جمله: سرقت اسناد و مدارک دولتی، ورود و خروج عوامل غیرمجاز، تعرض و حمله به افراد شاغل، سرقت اموال و اقلام موجود، آتش‌سوزی، خرابکاری و انفجار حفاظت شود.



اولین اقدام امنیتی محافظت از محوطه پیرامونی ساختمان و ورودی بنا می‌باشد. در ضمن، دیوارهای خارجی و همچنین تمامی بازشوها باید به گونه‌ای طراحی شوند که امکان ورود غیرقانونی و تعرض به ساختمان را به حداقل برساند. موقعیت ساختمان در سایت، نیز باید با در نظر گرفتن یک حریم فضای باز (با شعاعی مشخص و دورتادور بنا) انتخاب شود. قسمت‌های مختلف محوطه و عناصر ثابت در آن (از جمله: محل پارکینگ‌ها، چراغ‌های روشنایی، درخت‌ها، و...) نیز باید با در نظر گرفتن موارد امنیتی طراحی شود. اتاق‌های بایگانی، انباری‌ها، موتورخانه، پاسدارخانه و تحت نظرگاه‌های موقت نیازمند تمهیدات حفاظتی و امنیتی ویژه می‌باشند. همچنین طراحی داخلی در دفاتر اداری، فضاهای انتظار و راهروهای ارتباطی باید به گونه‌ای باشد که امکان پنهان شدن را به اشخاص ندهد.

۲-۹- عوامل و عناصر معماری معرف ساختمان‌های قضایی

بناهای ساختمان‌های قضایی بایستی شاخص و هویت‌ساز باشند که با توجه به عملکرد و معماری متمایز خود، تاثیر بسزایی در بافت شهری پیرامون برجای گذارند. به طور کلی، الگوی ساختمان‌های قضایی از دو دیدگاه ساختار فیزیکی و ساختار معنایی باید مورد بررسی قرار گیرد.

با توجه به وجود آیین دادرسی کیفری و مدنی، الزامات قانونی، و همچنین سلسله‌مراتب تشکیلاتی در ساختمان‌های قضایی الگوی رفتاری خاصی میان استفاده‌کنندگان قابل مشاهده است. حضور قضات، شاکیان، متهمان، وکلای مدافع و ... در ساختمان‌های قضایی، نیازمند تعریف یک ساختار معنایی ویژه و جانمایی فضاها بر مبنای گونه‌ی خاصی از ارتباط‌های محدود و با دامنه‌ی مشخص می‌باشد. حدود و وسعت دادگاه‌ها و دادسراها و ریز فضاهای مربوط به هر یک و همچنین ورود و خروج و ارتباطات قضایی نیز تحت تاثیر این موضوع قرار خواهد داشت.

از نظر ساختار فیزیکی شناسایی وجوه تمایز به لحاظ سبک، عناصر و المان‌های معماری و الگوهای طراحی مورد بررسی قرار می‌گیرد. یکی از ویژگی‌های شکلی مهم و بارز در ساختمان‌های قضایی، تعریف و شاخص نمودن فضای ورودی به صورت مرتفع، تورفته نسبت به بدنه اصلی بنا (یا جداره شهری) و تاکید بر عناصر عمودی در نما، و همچنین قرار داشتن ورودی در انتهای ردیفی از پله‌های رسمی و عریض برای تاکید بر تمایز کالبدی و ابهت بنا می‌باشد. علاوه بر آن، القای نظم و قدرت از طریق طراحی نمای ساختمان به صورت متقارن و یکپارچه صورت می‌گیرد. علاوه بر تاثیر عملکرد خاص بنا در ویژگی‌های شکلی ساختمان و الگوی طراحی آن، تاثیر فرهنگ و عوامل اجتماعی بر تفاوت‌های معماری بومی و چگونگی انعکاس آن در ساختمان‌های قضایی موجود در مناطق مختلف کشور نیز قابل بررسی است.

۲-۱۰- برخی معیارها و توصیه‌های طراحی قابل بررسی در ساختمان‌های قضایی:

- جهت استقرار ساختمان‌های قضایی
- همجواری‌ها (ارتباط بنا با محیط پیرامون)
- تحلیل حجم بنا (سطح اشغال - تراکم - تعداد طبقات)
- سرانه‌های خاص، هندسه و تناسبات ساختمان‌های قضایی
- نمادپردازی



- آسیب شناسی وضع موجود ساختمان‌های قضایی در کشور
- تأثیر اقلیم‌های مختلف بر ساختمان‌های قضایی

۲-۱۱- ضوابط، مقررات و دستورالعمل‌های موجود در زمینه معماری ساختمان‌های قضایی

در روش تخصصی تدوین ضوابط معماری، اطلاعات مربوط به سازمان و گردش کار قانونی دستگاه، تعیین کننده مبانی طراحی آن است؛ جدول زیر مقررات و ضوابطی که در این زمینه حایز اهمیت هستند را نشان می‌دهد:

ضوابط، مقررات و دستورالعمل‌های مورد بررسی	
۱	قانون برنامه ششم توسعه اقتصادی، اجتماعی و فرهنگی بند (د) ماده ۱۱۳ جدول شماره ۱۶ با عنوان توسعه زیربنایی ساختمان‌های قضایی
۲	قانون برنامه پنجم توسعه اقتصادی، اجتماعی و فرهنگی فصل هشتم بند (ط) ماده ۲۱۱
۳	برنامه چهارم توسعه قضایی با کد برنامه راهبردی ۳۳۱۰۱
۴	برنامه سوم توسعه قضایی با کد برنامه ۵۳۱۰۸ با عنوان بررسی و تعیین سرانه فضای اداری و قضایی
۵	قانون آیین دادرسی کیفری مصوب ۹۲ و الحاقات بعدی آن
۶	آیین‌نامه اصلاحی قانون تشکیل دادگاه‌ها
۷	دستورالعمل شماره ۱: ارشاد و معاضدت قضایی
۸	دستورالعمل شماره ۳: رفع اطلاع دادرسی امور کیفری
۹	دستورالعمل ساماندهی نظارت بر تردد مراجعین
۱۰	الگوی حفاظتی دادگستری‌های ۷ و ۸ شعبه‌ای
۱۱	تدقیق مفاهیم و کاربری‌های شهری (مصوبه شورای عالی شهرسازی و معماری)

۲-۱۲- عوامل تاثیرگذار در طراحی معماری فضاهای ساختمان‌های قضایی

با توجه به اهمیت ساختمان‌های قضایی در جایگاه شهری و حضور آن به عنوان یکی از نشان‌ها و مکان مرجع در شهر، طراحی این بنا، امری پیچیده است؛ زیرا این بنا علاوه بر پاسخگویی به روابط عملکردی داخلی سیستم‌های قضایی باید به نوبه خود بیانگر هویت معماری و همچنین فناوری‌های روز آن کشور نیز باشد؛ پس به طور کلی آنچه که در تدوین ضوابط معماری این بناها حائز اهمیت است را می‌توان در دو دسته «کیفی» و «کمی» تقسیم‌بندی کرد. موارد کمی مربوط به ظرفیت‌ها، سرانه‌ها و تراکم‌های ساختمانی است. حال آنکه در دسته دوم می‌توان از جانمایی، دسترسی‌ها، سازمان‌دهی فضایی و پوسته داخلی و خارجی نام برد.

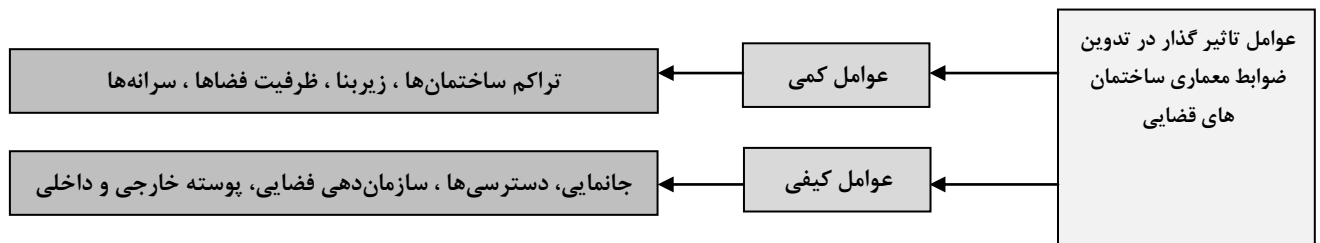

شکل ۲-۷- عوامل تاثیرگذار در تدوین ضوابط معماری ساختمان‌های قضایی و دادگستری‌ها



۲-۱۲-۱- عوامل کیفی تأثیرگذار در تدوین ضوابط معماری ساختمان‌های قضایی

عوامل کیفی تأثیرگذار در تدوین ضوابط معماری ساختمان‌های قضایی را می‌توان در دو دسته «عوامل بصری» (نظیر جانمایی در سایت، نماسازی و ... و «عوامل باطنی» (نظیر سازماندهی فضایی، زون‌بندی و ...) دسته‌بندی کرد.

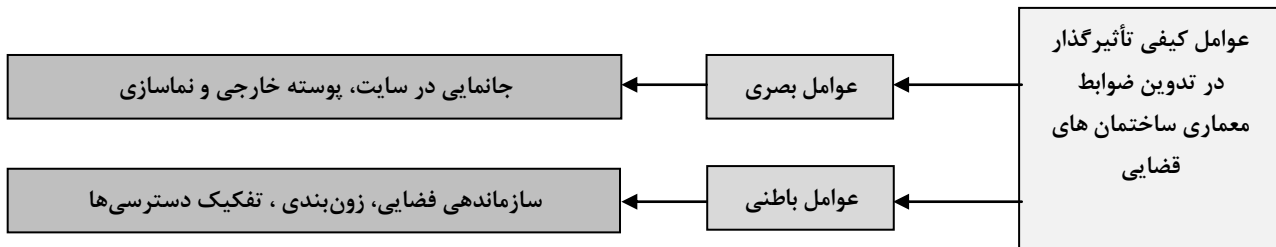

شکل ۲-۸- عوامل کیفی تأثیرگذار در تدوین ضوابط معماری ساختمان‌های قضایی

۲-۱۲-۲- عوامل کمی تأثیرگذار در تدوین ضوابط معماری ساختمان‌های قضایی

علاوه بر مواردی که به عنوان عوامل کیفی ذکر گردید، عوامل دیگری را که با شناخت فضاها و عملکردهای مورد نیاز به تخمین فضاها، محاسبه سرانه و ظرفیت هر یک از آنها پرداخته می‌شود، می‌توان تحت عنوان «عوامل کمی» نام برد.

قوه قضاییه برای تخمین فضای قضایی مورد نیاز خود تاکنون بر اساس جمعیت حوزه‌های قضایی، فضای مورد نیاز قضایی را در نظر می‌گرفت. با در نظر گرفتن دو عامل جمعیت حوزه و همچنین تعداد پرونده‌های آن می‌توان مساحت زیربنای مورد نیاز ساختمان‌های قضایی را تخمین زد.

به طور کلی موارد مربوط به این بخش را می‌توان تحت عنوان‌های زیر نام برد:

۱. مشخصات کالبدی: سطح اشغال بنا، تعداد طبقات، ارتفاع، تراکم ساختمان و زیربنای کل بنا
۲. مشخصات فضایی: شناخت فضاها، سرانه، ظرفیت هر یک از فضاها

۲-۱۳- عوامل تأثیرگذار در تعیین سرانه‌های قضایی

در استخراج سرانه‌ها باید به عوامل فیزیکی، محیطی و الگوهای رفتاری کاربران فضا توجه نماییم. به طور کلی عوامل تأثیرگذار در سرانه فضاهای قضایی را می‌توانیم به ۶ دسته کلی تقسیم نماییم که به صورت ضرایبی در تعیین مساحت کل فضاهای قضایی در نظر گرفته می‌شوند. آنچه به طور کل در تقسیم بندی دادگاه‌ها به بخش، شهرستان و مرکز استان تأثیرگذار می‌باشد، جمعیت آن منطقه است که بر روی تعداد کارکنان، تعداد شعبات، تعداد مراجعین و در نهایت بر مساحت‌های مورد نیاز تأثیرگذار است. پس از میزان جمعیت، نرخ رشد جمعیت می‌بایست در امکان توسعه بنا در نظر گرفته شود.



علاوه بر عوامل مذکور که عمدتاً در رده عوامل فیزیکی قابل دسته‌بندی است، عوامل فرهنگی نیز بر الگوهای رفتاری افراد تأثیر فراوان دارد. شیوه زندگی، همبستگی افراد خانواده و بُعد خانوار به عنوان ریز عوامل فرهنگی در تعداد مراجعین کل یک ساختمان قضایی تأثیرگذار بوده که ازدحام، شلوغی و تأثیر روانی منفی ناشی از تعداد زیاد مراجعه کنندگان، باید با طراحی درست جبران گردد. یکی دیگر از عواملی که میتواند سبب افزایش تعداد پرونده‌های قضایی و به تبع آن افزایش سرانه مورد نیاز هر یک از فضاها گردد، عامل جرم‌خیزی یک منطقه است که این عامل خود تحت تأثیر ریز عواملی چون فرهنگ و شیوه زندگی، موقعیت جغرافیایی، نرخ بیکاری و بی‌سوادی آن منطقه است.

در نهایت می‌توان به عنوان آخرین عامل تأثیرگذار در تخمین مساحت هر واحد قضایی از اقلیم و عوامل محیطی آن منطقه نام برد. با وجود ۴ اقلیم اصلی در ایران و تأثیر هر یک از اقلیم‌ها بر روی معماری آن منطقه، این عامل به علت اهمیت عملکرد در ساختمان‌های قضایی نمی‌تواند سرانه‌ها را به صورت قابل ملاحظه‌ای تحت تأثیر خود قرار دهد، اما می‌توان تأثیر آن را در مشخصات داخلی فضاها از جمله ارتفاع، ابعاد و تعداد بازشوها و جهت‌گیری بنا مشاهده نمود.

ردیف	عنوان اصلی	ریز عوامل
۱	ضریب اقلیمی محیطی	- گرم و خشک - گرم و مرطوب - معتدل و مرطوب - سرد و خشک
۲	ضریب نوع پرونده	- کیفری - حقوقی - خانواده - تجدید نظر
۳	ضریب جمعیت	- جمعیت هر منطقه - نرخ رشد جمعیت - بعد خانوار - نسبت تعداد پرونده به جمعیت
۴	ضریب تعداد پرونده	- تفکیک تعداد پرونده در انواع دادگاه‌ها - نسبت تعداد پرونده به جمعیت
۵	ضریب جرم‌خیزی	- موقعیت جغرافیایی - نرخ بی‌سوادی - نرخ بیکاری
۶	ضریب همبستگی	- شیوه زندگی - همبستگی افراد خانواده - بعد خانوار

در حال حاضر عامل اصلی تأثیرگذار در تعیین سطوح و سرانه‌ها و استانداردهای حاکم بر ساختمان‌های قضایی تعداد و نوع پرونده‌های ورودی به آنها می‌باشد که تمامی عوامل ذکر شده در جدول فوق را شامل می‌شود. بر اساس ضوابط



موجود در تشکیلات قضایی تعداد پرونده‌ها موثر بر تعیین تعداد شعب بوده و سطح و سرانه فضاهای اصلی، فضاهای وابسته اصلی، فضاهای پشتیبان و فضاهای عمومی و گردش نیز بر این اساس تعیین می‌شود.



فصل ۳

**ضوابط، معیارها و توصیه های طراحی
معماری ساختمان های قضایی**



فصل سوم - ضوابط، معیارها و توصیه‌های طراحی معماری ساختمان‌های قضایی

۳-۱- توصیه‌های مربوط به موقعیت‌یابی در شهر و محوطه‌سازی

الف) زمین‌هایی برای احداث ساختمان‌های قضایی انتخاب شوند که حتی المقدور از مناطق مرکزی شهر و قابل دسترس برای همه افراد باشد.

ب) بنا نسبت به خیابان‌های اطراف به منظور تفکیک جریان حرکتی استفاده‌کنندگان خاص بنا، دسترسی چند طرفه داشته باشد.

پ) سایت قضایی در نزدیکی سیستم حمل و نقل عمومی، پارکینگ عمومی، فضاهای باز شهری و سازمان‌ها و نهادهای مرتبط با امر قضا به منظور سهولت دسترسی مناسب برای اکثریت مراجعه‌کنندگان، مکانیابی و انتخاب شود.

ت) ساختمان با کاربری‌های مجاور به منظور ایجاد کیفیت بصری، امنیت و ایمنی، سازگاری داشته باشد.

ث) جهت‌گیری و کشیدگی بنا متناسب با شرایط اقلیمی منطقه باشد.

ج) عقب‌نشینی بنا نسبت به جداره خیابان و تخصیص مناسب محوطه باز نسبت به فضای بسته به منظور منع حضور افراد در سطح خیابان و ایجاد اختلال در جریان حرکتی مردم در شهر، مد نظر قرار گیرد.

چ) نسبت فضای باز و بسته در ساختمان‌های قضایی باید به گونه‌ای باشد که از لحاظ تفکیک عملکردها و دسترسی‌های استفاده‌کنندگان متناسب بوده و همچنین با شرایط اقلیمی و ضوابط شهرداری آن منطقه سازگاری داشته باشد.

ح) از ایجاد فضاهای دنج و خلوت در محوطه باز و نیمه باز جلوگیری گردد.

خ) ساختمان‌های قضایی در مناطق جدید ساخته شوند که همراه با توسعه شهر و حسب افزایش تراکم‌های جمعیتی یا پرونده‌های قضایی در مناطق، توسعه یابند.

د) امکان گسترش و توسعه ناشی از رشد جمعیت در طرح پیش بینی شود.

۳-۲- توصیه‌های مربوط به دسترسی و ورودی

الف) راه ورود و خروج محوطه ساختمان باید در جایی قرار گیرد که دید کافی از محوطه به آن و همچنین امکان دسترسی سریع به منظور تسهیل و کارآمدی در امور فراهم باشد.

ب) مسیرهای ورود و خروج و فضاهای استقرار متهمین، مراجعین و قضات با توجه به حساسیت بالای روابط افراد در دادگاه‌ها و حفظ امنیت می‌بایست تفکیک شود.

پ) ورودی شاخص و متناسب با ساختمان‌های قضایی پیش بینی شود.

ت) باید از علائم مناسب برای راهنمایی مراجعان در شرایط عادی و شرایط اضطراری استفاده شود.

ث) از پیش فضای ورودی متناسب با تعداد استفاده‌کنندگان به منظور کنترل بیشتر و تامین امنیت استفاده شود.



- ج) ساختمان بازرسی و کنترل در ورودی سایت جانمایی شود.
- چ) ضوابط اختصاصی راه‌های خروج مد نظر قرار گیرد.
- ح) فضاهای محاکمه عمومی در مجاورت ورودی و در صورت لزوم با دسترسی مجزا از بیرون به منظور دسترسی آسان و ایمن تر همچنین کاهش تجمع و تردد در فضاهای داخل، جانمایی شود.
- خ) درهای ورود و خروج عمومی، فضای ورود و خروج مختص قضات و کارمندان و همچنین محوطه ساختمان می‌بایست به سیستم‌های ایمنی مجهز شوند.
- د) نقشه‌های واکنش اضطراری ساختمان به تفکیک هر طبقه تهیه و در محل‌های مناسب برای استفاده مراجعین در مواقع اضطراری نصب شود.

۳-۳-۳- جانمایی ساختمان‌های قضایی در سایت

دادگستری‌ها، ساختمان‌هایی مطلقاً عملکردی با روابطی بسیار دقیق و قابل توجه‌اند؛ به همین منظور دارای روابطی خاص با محیط پیرامون و همچنین در بطن خود هستند که لازمه آن است که با وجود جای داشتن در دل شهر از آن جدا باشد و استقلال خود را کاملاً حفظ کرده و دسترسی‌های متمایزی را برای خود تعریف نماید.

۳-۳-۱- محوطه باز

فضای باز، یکی از دشوارترین جنبه‌های ساخت و ساز محیط برای طراحی به منظور پرهیز از امکان (رخداد) جرم و (چگونگی) برداشت از آن است. عوامل زیر می‌تواند در ترس روانشناختی برخاسته از جرم در فضاهای باز نقش داشته باشند:

- فقدان نظارت رسمی و غیر رسمی
- امکان (رخداد) رفتارهای ضد اجتماعی
- فقدان خوانایی و نشانه‌ها یا علامت‌ها
- منطقه‌های دارای روشنایی کم
- عبور از مناطقی که کسی ممکن است در آن پنهان شده باشد.
- صندلی‌های ناکافی یا عدم وجود آن
- نقص در نگهداری و مدیریت

۳-۳-۲- دسترسی شهری

توصیه می‌شود محوطه ساختمان‌های دادگستری با مراتب بالای قضایی (دادگاه‌های عالی و تجدید نظر) دارای دسترسی‌های چهار طرفه باشند که به آن‌ها این امکان را می‌دهد، علاوه بر دسترسی سریع و راحت برای استفاده‌کنندگان، سبب حفظ استقلال و همچنین مانع تداخل عملکردی با کاربری‌های همجوار شود. محوطه سایر ساختمان‌های قضایی حداقل، دارای دسترسی‌های دو طرفه باشند.



۳-۳-۳- دسترسی و ورود به بنا

هرکدام از دادگاه‌ها، روابط خاص خود را می‌طلبند که باید حتماً مد نظر قرار گیرد. به طور مثال در یک دادگاه، عبور شاکی و متشاکی از یک ورودی و خروجی، بدون اشکال و هیچ‌گونه تهدیدی می‌باشد، اما در پاره‌ای از اوقات، شاکی و متهم هر کدام باید از دری مجزا و غیر مشترک تردد نمایند تا مساله‌ای حادث نگردد و نیز در اکثر موارد بهتر است قاضی از دری جداگانه وارد دادگاه یا از آن خارج گردد. ساختمان‌ها با الگوی طراحی خطی که از بیش از یک خیابان دسترسی دارند، معمولاً دارای بیش از یک ورودی هستند. حال آنکه ساختمان‌های یکپارچه که به صورت یک حجم شکل گرفته‌اند، معمولاً دارای یک ورودی هستند که از ضریب امنیتی بالاتری برخوردار است؛ ولی از لحاظ تفکیک دسترسی‌ها برای مراجعین خاص بنا شاید به خوبی عمل نکند. اهمیت ایجاد محیطی امن و ایمن، مسبب ایجاد ساختمانی چند لایه می‌شود که علاوه بر ایجاد ارتباط مستقیم و بی‌پیرایه با محیط پیرامونی، می‌بایست در درون خود سیستم لایه‌ای محافظت‌کننده را برقرار نماید. در نتیجه اهمیت این موضوع سبب تبدیل به یک ارتباط چند لایه و پیچیده میان ساختمان محکمه و شهر می‌گردد.

شایان ذکر است که در برخی موارد به غیر از ایجاد سیستم چند لایه‌ای محافظت‌کننده، ورودی‌ها و خروجی‌های مختلف ساختمان به فضاهای باز شهری به منظور بالا بردن امنیت ساختمان مسدود می‌شود. در این خصوص باید این نکته را متذکر شد؛ این اقدام مشکلاتی را در زمان وقوع حوادث و سوانح مختلف از جمله آتش‌سوزی و زلزله که نیاز به تخلیه اضطراری سریع افراد از ساختمان می‌باشد، موجب خواهد شد.

۳-۳-۴- سازماندهی فضاها

به منظور ایجاد مدیریت جریان حرکتی، کارآمدی در رسیدگی به پرونده‌ها و ایجاد امنیت در ساختمان‌های قضایی، نیاز به زون‌بندی‌های خاص و تفکیک مسیرهای دسترسی می‌باشد. تفکیک زون‌بندی‌ها و فضاهای دسترسی را می‌بایست هم در سطح افقی و هم در سطوح عمودی مورد بررسی قرار داد. ایجاد سلسله مراتب فضایی با توجه به روند قضایی، سبب سهولت در دسترسی و خوانایی بیشتر فضاها می‌شود.

در طراحی ساختمان‌های قضایی آنچه که باید در درجه اول اهمیت قرار داشته باشد، تفکیک فضای گردش بین مراجعان عمومی و کارکنان نظام قضایی، به ویژه قضات است. از این رو بر مبنای دسته‌بندی فضاهای اداری فضاها گردش به سه دسته فضاهای گردش کار امن، محدود و عمومی طبقه‌بندی می‌کنیم.

- فضاهای دفتر کل دادگاه، دادگاه، بازپرسی، دادیاری، اجرای احکام، ارشاد و معاضدت قضایی، اتاق‌های اداری. در دسته سیرکولاسیون امن قرار می‌گیرند.
- فضاهای کانون کارشناسان و وکلا، ضابطین قضایی، نمایندگان ثبت اسناد و پزشکی قانونی، بایگانی راکد مرکزی، مرکز رایانه و مخابرات، فضاهای آموزشی و کتابخانه، سالن اجتماعات، تحت نظرگاه در اوقات اداری، اتاق تمبر. در دسته سیرکولاسیون محدود قرار می‌گیرند.



- فضاهای انتظامات و حفاظت، اتاق اطلاعات، اتاق بازرسی، خدمه، اتاق نظافت، انبار، پارکینگ، تأسیسات برق و مکانیک. در دسته سیرکولاسیون محدود قرار می‌گیرند.
- فضاهای شعبه بانک، نمازخانه، بوفه، آبدارخانه، مرکز کمک‌های اولیه، سرویس بهداشتی. در دسته سیرکولاسیون عمومی قرار می‌گیرند.
- فضاهای گردش: فضاهایی هستند که برای ارتباط بین فضاهای یاد شده پیش‌بینی می‌شوند و عبارتند از:
 - گردش افقی در طبقات: این دسته از فضاهای ارتباطی شامل ورودی‌ها، راهروها، فضاهای مکث و تقسیم در طبقات و مسیرهای تأسیساتی است.
 - گردش عمودی بین طبقات: این فضاها شامل پله‌های ارتباطی، آسانسور، بالابرها، پله‌های فرار، پاگردها، شیب‌راه‌ها و است.
 - در تقسیم‌بندی فضاهای گردش افقی در طبقات و گردش عمودی بین طبقات نیز تفکیک حرکت عموم و کارکنان (به ویژه قضات) در نظر گرفته می‌شود.
- برای اعمال کنترل بر چگونگی گردش فضایی افراد در ساختمان‌های قضایی، شیوه‌های گوناگونی را می‌توان به‌کارگرفت. همچون: تعریف پیش‌فضا، طراحی ورودی، کنترل نقاط ورودی، استفاده از دوربین‌های مداربسته و ...

۳-۳-۵- خوانایی

«توانایی افراد به تشخیص دادن محیط پیرامون خود» باید مورد تأکید قرار گیرد. موقعیتی که به موجب آن استفاده کنندگان از یک نقطه می‌توانند محیط پیرامون خود را ببینند یعنی خوانایی یک نقطه بر احساس امنیت اثر می‌گذارد. خوانایی می‌تواند ایجاد کننده یا مانع امنیت باشد. طراحی خوب نیاز یا وابستگی به علائم را برای یافتن راه کاهش می‌دهد؛ ولی علامت‌گذاری در ورودی‌ها و نقاط فعال اهمیت دارد.

۳-۳-۶- فضا های گردش (سیرکولاسیون)

فضا های گردش و مسیرهای دسترسی را می‌توان به ۴ گروه شامل فضا های گردش عمومی، خصوصی، توقیفی و متداخل تقسیم‌بندی نمود. فضا های گردش عمومی، حرکت مردم و مراجعان را در بر می‌گیرد که محدود به سرسرای ورودی، فضاهای خدماتی و فضاهای دسترسی به شعبات دادگاه‌ها است. این فضا های گردش معمولاً ترافیک جمعیتی بالایی دارد و به همین منظور این مسیرها می‌بایست روشن، شفاف و مستقیم باشند. فضا های گردش خصوصی مربوط به قضات، ضابطین قضایی و کارمندان است و تفکیک این مسیر دسترسی، تأمین کننده امنیت بیشتر برای این افراد است. فضای گردش توقیفی، فضاهای حرکتی مربوط به مجرمان و متهمان را شامل می‌شود. فضای گردش متداخل نیز فضای اشتراکی بین سه دسته فوق بوده که در طراحی آن امنیت در درجه بالاتری قرار دارد. تفکیک سیرکولاسیون‌ها و مسیرهای دسترسی را می‌بایست هم در سطوح افقی و هم عمودی مدنظر قرار دهیم. به طور کلی هر زون می‌بایست مستقلاً گردش خود را داشته باشد تا در این فضاها شاهد امنیت و کارایی بالاتری باشیم.



۳-۳-۷- نماسازی

آنچه که به طور کلی در پوسته خارجی و نماسازی ساختمان‌های قضایی مورد توجه قرار می‌گیرد، می‌توان در سه بخش انتقال مفاهیم قضایی با ایجاد تقارن، تعادل و ریتم در نما، تناسبات در نما و ورودی بنا و همچنین انتخاب مصالح مناسب، مورد بررسی قرار داد.

۳-۳-۸- فرم ورودی ساختمان

فرم ورودی بنا و نمای بیرونی یک ساختمان قضایی باید به گونه‌ای باشد که حس تشخیص و جایگاه نظام قضایی کشور را که نماینده عدالت در جامعه است، القا کند. این امر سبب می‌شود تناسبات ساختمان و ورودی آن حائز اهمیت شود.

۳-۳-۹- مصالح، رنگ و بافت

۳-۳-۹-۱- مصالح و بافت در پوسته بیرونی:

مصالح و بافت استفاده شده در جبهه بیرونی و نمای ساختمان در درجه اول می‌بایست سازگاری اقلیمی داشته باشد و همگون با شرایط آب و هوایی هر منطقه انتخاب شود. همچنین انتخاب مصالح می‌بایست به گونه‌ای باشد که در درک فضا و مفاهیم آن کمک شایانی به مخاطب نماید و به راحتی مفاهیم مورد نظر را منتقل کند و در تبدیل آن به یک بنای نمادین، مؤثر واقع شود.

۳-۳-۹-۲- مصالح و بافت در پوسته درونی:

در فضاهای داخلی، جنس مصالح باید به گونه‌ای باشد که کفها، دیوارها و سقفها، هر کدام در انتقال مفاهیم و کیفیت فضایی، به نحو شایسته عمل کرده و علاوه بر آن بتوانند در قالب یک کل واحد، مفاهیم مورد نظر را منتقل نمایند. در هر بخش از بنای ساختمان‌های قضایی با توجه به کاربری‌ها (فضاهای واسط و ارتباطی، خدماتی، انتظار، محکمه، انتظامات و حراست) می‌بایست بافت مطلوب به‌کار گرفته شود. ایجاد شفافیت و انتقال حس آرامش از عوامل تاثیرگذار در انتخاب مصالح روشن و گرم در فضاهای داخلی است. به طور کلی مصالح به‌کار رفته در بیرون و درون ساختمان باید از یک انسجام و اتحاد بصری و ساختاری برخوردار باشند تا تصویر خوانا و قابل فهمی را از بنا و مفاهیم به مخاطب ارائه نمایند.

۳-۳-۹-۳- رنگ و نور:

از آنجا که نور و رنگ دو عنصر مکمل یکدیگر هستند، باید در به‌کاربردن رنگها و بُعد روانی آنها به ویژه در فضاهای خاص داخلی به همراه نور درون فضاها دقت زیادی را لحاظ نمود. در واقع می‌بایست رنگ در خدمت نور باشد تا مفاهیم بتوانند گویا و روشن بیان گردند.



۳-۳-۱۰- ساماندهی پلان و مقطع

مهم‌ترین عاملی که در طراحی روابط و چیدمان فضاهای دادگاه‌ها در سطوح افقی و عمودی تأثیرگذار است، حفظ امنیت و حریم عملکردها است. در این راستا توجه به فضاهای گردش و نحوه دسترسی به فضاها از اهمیت ویژه برخوردار است. لازم است سه نوع دسترسی فضایی در طراحی دادگاه‌ها در نظر گرفته شود، که عبارتند از (۱) فضای گردش عمومی، (۲) فضای گردش محدود، (۳) فضای گردش امن. دیاگرام‌های زیر، به صورت شماتیک بیانگر ارتباط کلی فضاها به تفکیک فضاهای گردش مورد نیاز در سطوح افقی و عمودی هستند. شایان ذکر است این دیاگرام‌ها صرفاً نشان دهنده ارتباطات کلی هستند و به منزله الگوی دقیقی برای طراحی پلان‌ها و یا مقاطع نمی‌توانند مورد استفاده قرار گیرند.

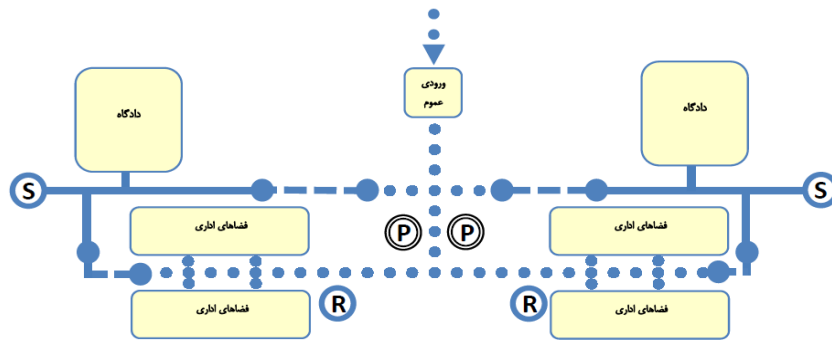

شکل ۳-۱- نمونه ای از نحوه توزیع عملکردها نسبت به فضاهای گردش مورد نیاز در پلان

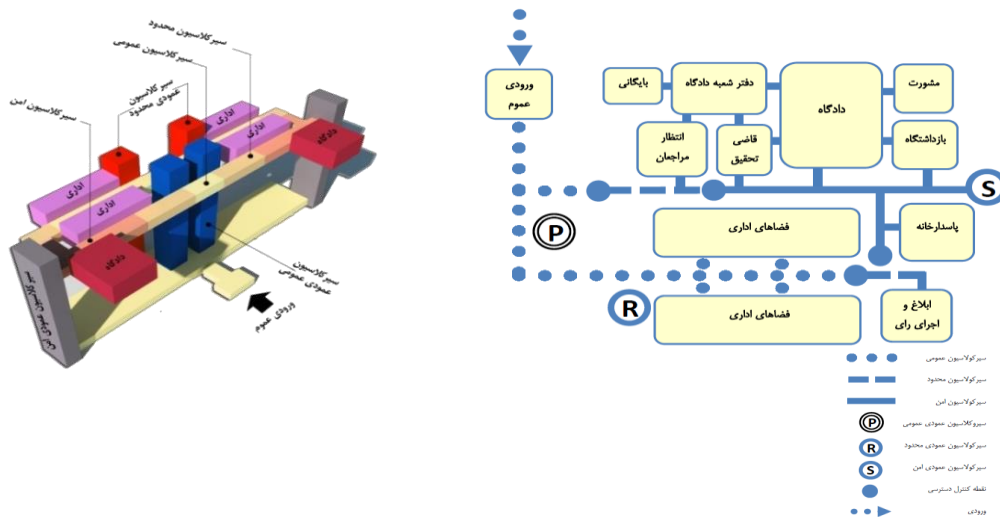

شکل ۳-۲- نمونه ای از نحوه توزیع عملکردها نسبت به فضاهای گردش مورد نیاز در پلان و

۳-۳-۱۱- اصول زیبایی‌شناسی

با توجه به جایگاه خاص ساختمان‌های قضایی و اهمیت حضور هویت معماری ایرانی-اسلامی در این بناها رعایت ضوابط زیر برای دستیابی به الگویی زیبا و متناسب توصیه می‌شود:

(الف) از زوایای هندسی و تناسبات ایرانی و عناصر آشنای معماری ایرانی در طراحی بنا استفاده شود.

(ب) از نمایه‌های معماری ایران و مفاهیم بنیادین دوره اسلامی و همچنین فرم‌ها و تناسبات ساده برای عظمت بخشیدن به بنا استفاده شود.

(پ) در طراحی تناسبات کلیات و جزئیات طرح، تداوم بصری و فضایی حفظ شود.

(ت) به ویژگی‌های بافت مجاور سایت انتخابی و طراحی بنا و حجم، متناسب با آن توجه شود.

(ث) از ویژگی‌های معماری بومی منطقه و اقلیم سایت مورد طراحی الهام گرفته شود.

(ج) ابهت و نظم در طراحی حجم بنا و متمایز بودن آن از سایر بناها از این طریق، برای تسهیل دسترسی و شناسایی آن توسط عموم مردم با توجه به اینکه تمام اقشار جامعه به نوعی با آن در ارتباط هستند.

۳-۳-۱۲- هندسه و تناسبات ساختمان

۱. کشیدگی ساختمان: با توجه به اقلیم‌های ایران و به منظور استفاده حداکثری از تهویه طبیعی و نور خورشید، به اقلیم هر منطقه و ضوابط قانونی توجه شود.

۲. تناسبات ساختمان: آنچه در اکثر ساختمان‌های قضایی به طور مشترک دیده می‌شود، پلان دو قطبی و متقارن آن‌هاست؛ با توجه به این امر پیشنهاد می‌شود تناسبات ۱ به ۳ و ۱ به ۲ را به عنوان تناسبات حداکثر و حداقلی ساختمان‌های قضایی در نظر گرفت. که به طور میانگین تناسبات ۱ به ۲.۵ برای ساختمان‌های قضایی مناسب می‌باشد.

۳. فرم و شکل هندسی: توصیه می‌شود با توجه به موقعیت قرارگیری زمین و به منظور استفاده حداکثری از زمین، از ترکیب فرم‌های ساده هندسی، در طراحی پلان ساختمان‌های قضایی استفاده گردد.

۳-۳-۱۳- حجم ساختمان (تعداد طبقات، سطح اشغال)

برای تحلیل حجم بنای ساختمان‌های قضایی باید به مشخصه‌هایی از جمله تعداد شعب دادگاه، تعداد کارکنان، و جمعیت تحت پوشش آن بنا توجه شود.

۱. تعداد طبقات: با توجه به تعداد زیاد مراجعین ساختمان‌های قضایی و مشکلات ناشی از آن و همچنین مسائل امنیتی توصیه می‌شود ساختمان‌های قضایی بیشتر در سطح افقی گسترده‌تری داشته باشند.

۲. سطح اشغال: سطح اشغال مطابق ضوابط شهری و با رعایت الزامات حفاظتی در نظر گرفته می‌شود.

۳. ارتفاع: با توجه به عملکرد، ابعاد فضا و تاسیسات ساختمان تعیین می‌شود.



۳-۳-۱۴- تعداد پارکینگ مورد نیاز

۱. پارکینگ در نظر گرفته شده برای قضات و کارمندان به لحاظ امنیتی می‌بایست قابل کنترل و تفکیک شده باشد.
۲. پارکینگ کارمندان: تعداد پارکینگ مورد نیاز برای کارمندان مطابق با نشریه ۱۷۸ و ضوابط شهرداری، در نظر گرفته می‌شود.
۳. پارکینگ قضات: به ازای هر یک از قضات و همچنین به ازای هر یک از نمایندگان ارگان‌های وابسته از جمله پزشکی قانونی، کلانتری و ... یک جای پارک ماشین در نظر گرفته شود.

۳-۳-۱۵- حریم ساختمان

- ۱- توصیه می‌شود ورودی بنا باید با توجه به همسایگی، ۴۰ درصد طول زمین، عقب‌نشینی داشته باشد.
- ۲- توصیه می‌شود پیرامون بنا اگر دارای همسایه باشد، حریمی به اندازه حداقل ۶ متر برای چرخش ماشین‌های آتش‌نشانی در نظر گرفته شود.
- تبصره: رعایت الزامات حفاظتی، حریم امنیتی همچنین ضوابط مبحث سوم مقررات ملی ساختمان و ضوابط آشنشانی الزامی است.

۳-۳-۱۶- توسعه آتی ساختمان

توصیه می‌شود محوطه اختصاص داده شده برای توسعه آتی ساختمان ضریبی از ساختمان موجود باشد که این مقدار نباید از ۱/۳ ساختمان کوچکتر باشد زیرا در کوچکتر از این مقیاس امکان ساخت ساختمانی با عملکرد مطلوب وجود ندارد.

۳-۳-۱۷- محوطه سازی

با توجه به حریم در نظر گرفته شده برای ساختمان، سطح اشغال و همچنین توسعه آتی ساختمان، محوطه باز مورد نیاز قابل محاسبه خواهد بود.



۳-۴- جداول محاسباتی سرانه مورد نیاز بخش‌های مختلف ساختمان‌های قضایی

۳-۴-۱- جداول سرانه‌های گروه ۱ (فضاهای اصلی)

۳-۴-۱-۱- حوزه ریاست

سرانه مورد نیاز حوزه ریاست برای دادگستری کل یا ساختمان‌های قضایی				
عنوان فضا	تعداد (نفر)	سرانه مبنا (به ازای هر نفر)	جمع کل (مترمربع)	
رئیس دادگستری استان	۱	۷۰	۷۰	الف
مدیر دفتر	۱	۲۵	۲۵	
اتاق جلسات ریاست	-	۹۰	۹۰	
اتاق جلسات محرمانه	-	۴۰	۴۰	
قائم مقام ریاست	۱	۶۰	۶۰	
دفتر ثبت کل ^۱	مدیر دفتر	۱	۱۸	
	منشی	۱	۹	
	مراجعین	۱۰	۱۲	
جمع کل حوزه ریاست دادگستری			۳۲۴ m ²	
معاون ساختمان	۱	۵۰	۵۰	ب
مدیر دفتر	۱	۱۸	۱۸	
جمع کل حوزه معاونت			۶۸ m ²	

جدول ۳-۱- سرانه مورد نیاز حوزه ریاست برای دادگستری کل یا ساختمان‌های قضایی

سرانه مورد نیاز حوزه ریاست برای دادگستری شهرستان					
عنوان فضا	تعداد (نفر)	سرانه مبنا (به ازای هر نفر)	جمع کل (مترمربع)		
رئیس دادگستری شهرستان	۱	۵۰	۵۰	الف	
					اتاق استراحت رئیس
مدیر دفتر	۱	۲۵	۲۵		
اتاق جلسات ریاست	۱	۹۰	۹۰		
دفتر ثبت کل	مدیر دفتر	۱	۱۸		
	منشی	۱	۹		
	مراجعین	۱۰	۱۲		
جمع کل حوزه ریاست دادگستری			۲۰۴		
معاون	۱	۳۰	۳۰		ب
مدیر دفتر	۱	۱۸	۱۸		
جمع کل حوزه معاونت			۴۸		

^۱ دفتر ثبت کل شامل ۷ منشی و یک مدیر دفتر کل می‌باشد و مراجعین این فضا به صورت سرپایی بوده و نیاز به فضای نشستن ندارند.



جدول ۳-۲- سرانه مورد نیاز حوزه ریاست برای دادگستری شهرستان

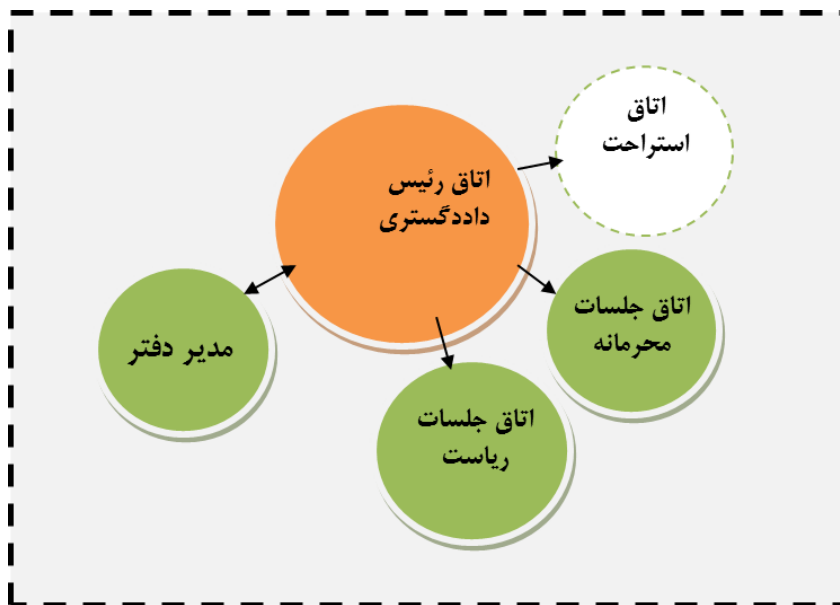

شکل ۳-۳- پلان شماتیک جانمایی فضاها در واحد ریاست (بر اساس سرانه های محاسبه شده)



۳-۴-۱-۲- حوزه قضایی - اداری

عنوان فضا	تعداد (نفر)	سرانه مبنا (به ازای هر نفر)
اتاق اظهارنامه		
کارمند	۱	۱۶
ارباب رجوع (سرپایی)	۵-۱۰	۱/۲
نماینده امور ایثارگران و خانواده‌های معظم شهدا		
کارمند	۱	۱۶
ارباب رجوع (نشسته)	۱-۲	۲/۵
اتاق کارشناسان رسمی دادگستری		
کارشناس	۱	۱۸
اتاق حفاظت و اطلاعات		
کارمند	۱	۱۶
منشی	۱	۹
ارباب رجوع (سرپایی)	۵	۱/۲
اتاق مالی و اداری		
کارمند	۱	۱۶
ارباب رجوع (سرپایی)	۱۰-۱۵	۱/۲
دبیرخانه شورای حل اختلاف		
کارمند	۱۰-۱۵	۱۶
ارباب رجوع (سرپایی)	۵	۱/۲
اتاق پست قضایی		
مسئول پست قضایی	۱	۲۴
اتاق مأمورین اجرا		
دادورز اجرا	۱	۶
ارباب رجوع (نشسته)	۵	۲/۵
اتاق دایره ابلاغ اوراق قضایی		
مامور ابلاغ	۱	۶
ارباب رجوع (سرپایی)	۵	۲/۵
آسایشگاه سربازان		
محل استراحت	۱۰-۱۵	۸
محل نگهداری سلاح	-	۱۴
آبدارخانه	-	۶
استحمام (به ازای هر ۵ نفر یک دوش در نظر گرفته شود)	-	۴



۴	-	سرویس بهداشتی (به ازای هر ۵ نفر یک چشمه در نظر گرفته شود)
---	---	---

۳-۴-۱-۳- دادسرا (حوزه دادستان، دادیاری، بازپرسی و اجرای احکام)

عنوان فضا	تعداد (نفر)	سرانه مبنا (به ازای هر نفر)
اتاق دادستان		
دادستان استان	-	۴۵
دادستان شهرستان	-	۳۶
اتاق جلسات دادستان		۴۰
مراجعین	۱۵-۱۰	۱.۲
منشی دادستان	۱	۱۶
رئیس دفتر دادستان	۱	۲۰
اتاق استراحت دادستان	-	۱۶
معاونین دادستان		
اتاق معاون ارجاع		
معاون دادستان	۱	۳۰
کارمند	۱	۱۶
اتاق معاون اجرای احکام		
معاون اجرا	۱	۳۰
کارمند	۱	۱۶
بایگانی	-	۱۵۰
اتاق اجرای احکام	-	۲۰
اتاق دادیاری		
دادیار	۱	۲۵
مدیر دفتر دادیاری	۱	۱۸
منشی دادیاری	۱	۹
بایگان	۱	۱۲
مراجعین		
شاکی	۵	۲
متهم	۵	۲
وکلا	۲	۶
مأمورین	۲	۴/۵
کارشناس	۵	۶
مطلعین	۲	۶
شهود	۳	۲
اتاق بازپرسی		
بازپرس	۱	۲۵

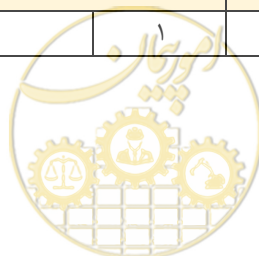

۱۸	۱	مدیر دفتر بازپرسی
۹	۱	منشی بازپرسی
۱۲	۱	بایگان
مراجعات		
۲	۵	شاکی
۲	۵	متهم
۶	۲	وکلا
۴/۵	۲	مأمورین
۶	۲	کارشناس
۶	۲	مطلعین
۲	۳	شهود
اتاق دادیار اظهار نظر		
۲۵	۱	قاضی
۱۶	۱	کارمند
دفتر سرپرستی و امور صغار		
۲۵	۱	قاضی
۱۶	۱	کارمند
۲	۵-۱۰	مراجعات
دفتر امور ارجاع		
۲۵	۱	قاضی
۹	۱	کارمند
۱.۲	۱۰	مراجعات
دادیار نظارت بر زندان		
۲۵	۱	قاضی
اتاق ضابطین قضایی		
۴/۵	۱	ضابطین قضایی
۱۶	۱	کارمند
۹	۱	منشی

جدول ۳-۳- سرانه مورد نیاز دادسرا (حوزه دادستان، دادیاری، بازپرسی و اجرای احکام)



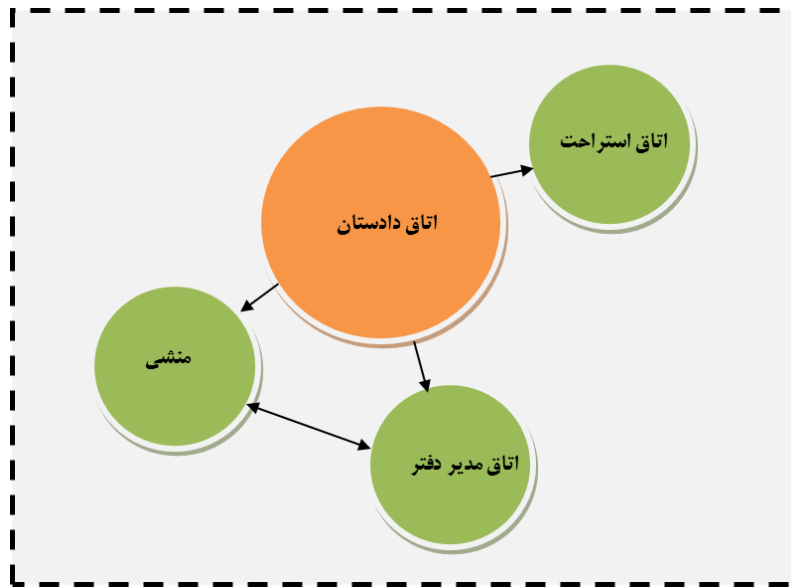

شکل ۳-۴- پلان شماتیک جانمایی فضاها در اتاق دادستان (بر اساس سرانه های محاسبه شده)

۳-۴-۱-۳-۱- معیارهای طراحی دادسرا

ریاست دادسرا به عهده دادستان است و به تعداد لازم معاون، دادیار، بازپرس و کارمند اداری دارد.^۱

۱. دادستان از نظر قضایی مستقل است.
۲. توصیه می شود حوزه دادسرا از دادگاه ها (کیفری یا حقوقی) تفکیک شوند.
۳. حوزه مختص دادیاری و بازپرسی حتی المقدور تفکیک شود.
۴. حوزه اجرای احکام در نزدیکی اتاق معاونت اجرای احکام و اتاق اجرای حکم دور از دسترس ارباب رجوع باشد، بنحوی که از نظر بصری و آکوستیکی حفاظت شده باشد.
۵. پنجره‌های اتاق قاضی و محل نشستن قاضی در اتاق به گونه‌ای طراحی شوند که از بیرون در دید مستقیم نباشد.

۳-۴-۲- شعبات دادگاه ها

دادگاه‌ها به دو بخش دادگاه‌های عمومی (حقوقی-کیفری) و خاص (انقلاب) تقسیم می‌شوند. پرونده‌های مربوط به اختلافات کیفری ابتدا به دادسرا رفته و پس از تکمیل پرونده به دادگاه کیفری فرستاده می‌شود که بنا به نوع جرم در دادگاه کیفری ۱ و ۲ رسیدگی می‌شود.

^۱ ماده ۲۳ ق.آ.د.ک مصوب ۱۳۹۲



۳-۴-۱- دادگاه کیفری ۱

سرانه مورد نیاز یک شعبه دادگاه کیفری ۱					
فضای انتظار		فضای اداری		فضای قضاوت	
سرانه (m ²)	کاربران	سرانه (m ²)	کاربران	سرانه (m ²)	کاربران
۱/۵	همراهان شاکی و متهم (۱۰ نفر)	۱۸	مدیر دفتر	۷۵	قاضی
۱۵	جمع کل	۹	منشی	۶	نماینده دادستان
		۱۲	بایگان	۵۴/۵	اصحاب پرونده
		۲	محل نگهداری آلات جرم	۱۳۵/۵	جمع کل
		۴۱	جمع کل		
جمع کل: (m ²) ۱۹۱/۵					

جدول ۳-۴- سرانه مورد نیاز یک شعبه دادگاه کیفری ۱^۱

جمع کل	سرانه مبنا (به ازای هر نفر)	تعداد (نفر)	عنوان فضا
۷۵	۲۵	۳	قاضی دادگاه ^۱
۶	۶	۱	نماینده دادستان
۱۸	۱۸	۱	مدیر دفتر
۹	۹	۱	منشی
۱۲	۱۲	۱	بایگان
۲	۲	-	محل نگهداری آلات جرم
۱۲۲			جمع کل
			اصحاب پرونده
۱۲	۶	۲-۱	وکلا
۱۲	۶	۲-۱	کارشناس
۴/۵	۴/۵	۱	ضابط قضایی
۶	۲	۳-۱	شهود
۱۰	۲	۵-۱	شاکی
۱۰	۲	۵-۱	متهم
۵۴/۵			جمع کل

جدول ۳-۵- سرانه مورد نیاز یک شعبه دادگاه کیفری ۱

^۱ فضای قاضی دادگاه با احتساب فضای استراحت آن‌ها در نظر گرفته شده است.

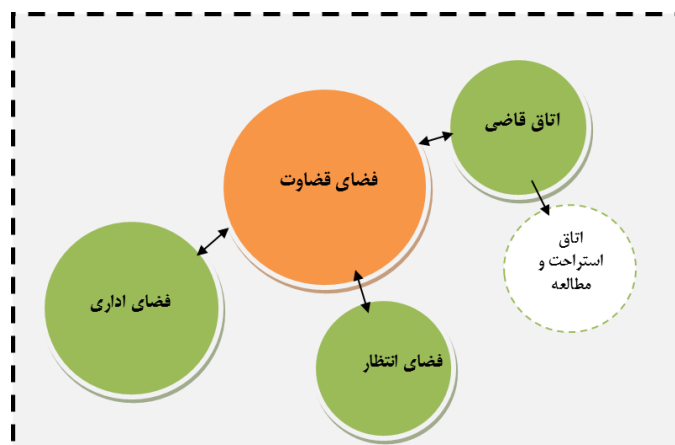

شکل ۳-۵- پلان شماتیک جانمایی فضاها در یک شعبه دادگاه کیفری
(بر اساس سرانه‌های محاسبه شده)



۳-۴-۲- دادگاه کیفری ۲

سرانه مورد نیاز یک شعبه دادگاه کیفری ۲					
فضای انتظار		فضای اداری		فضای قضاوت	
سرانه (m ²)	کاربران	سرانه (m ²)	کاربران	سرانه (m ²)	کاربران
۱/۵	همراهان شاکی و متهم (۱۰ نفر)	۱۸	مدیر دفتر	۲۵	قاضی
۱۵	جمع کل	۹	منشی	۶	نماینده دادستان
		۱۲	بایگان	۵۴/۵	اصحاب پرونده
		۳۹	جمع کل	۸۵/۵	جمع کل
جمع کل: (m ²) ۱۳۹/۵					

عنوان فضا	تعداد (نفر)	سرانه مبنا (به ازای هر نفر)	جمع کل
قاضی دادگاه ^۱	۱	۲۵	۲۵
نماینده دادستان	۱	۶	۶
مدیر دفتر	۱	۱۸	۱۸
منشی	۱	۹	۹
بایگان	۱	۱۲	۱۲
جمع کل			۷۰
اصحاب پرونده			
وکلا	۲-۱	۶	۱۲
کارشناس	۲-۱	۶	۱۲
ضابط قضایی	۱	۴/۵	۴/۵
شهود	۳-۱	۲	۶
شاکی	۵-۱	۲	۱۰
متهم	۵-۱	۲	۱۰
جمع کل			۵۴/۵

جدول ۳-۶- سرانه مورد نیاز یک شعبه دادگاه کیفری ۲

^۱ فضای قاضی دادگاه با احتساب فضای استراحت آن‌ها در نظر گرفته شده است.



۳-۴-۲-۳- دادگاه حقوقی

سرانه مورد نیاز یک شعبه دادگاه حقوقی					
فضای انتظار		فضای اداری		فضای قضاوت	
سرانه (m ²)	کاربران	سرانه (m ²)	کاربران	سرانه (m ²)	کاربران
۱/۵	همراهان شاکی و متهم (۱۰ نفر)	۱۸	مدیر دفتر	۲۵	قاضی
۱۵	جمع کل	۹	منشی	۵۴/۵	اصحاب پرونده
		۱۲	بایگان	۷۹/۵	جمع کل
		۶	مأمور ابلاغ		
		۶	دادورز اجرا		
		۵۱	جمع کل		
جمع کل: (m ²) ۱۴۵/۵					

عنوان فضا	تعداد (نفر)	سرانه مبنا (به ازای هر نفر)	جمع کل
قاضی دادگاه	۱	۲۵	۲۵
مدیر دفتر	۱	۱۸	۱۸
منشی	۱	۹	۹
مأمور ابلاغ	۱	۶	۶
بایگان	۱	۱۲	۱۲
دادورز اجرا	۱	۶	۶
جمع کل			۷۶
اصحاب پرونده			
وکلا	۱-۲	۶	۱۲
کارشناس	۱-۲	۶	۱۲
ضابط قضایی	۱	۴/۵	۴/۵
شهود	۱-۳	۲	۶
خواهان	۱-۵	۲	۱۰
خواننده	۱-۵	۲	۱۰
جمع کل			۵۴/۵

جدول ۳-۷- سرانه مورد نیاز یک شعبه دادگاه حقوقی



۳-۴-۲-۴- دادگاه خانواده

دادگاه خانواده خود به عنوان یک دادگاه حقوقی محسوب می‌شود. به لحاظ تفاوت جرم در دادگاه خانواده میبایست این دادگاه به صورت مستقل و مجزا از سایر شعبه های دادگاه حقوقی جانمایی شود و حتی الامکان با ورودی و خروجی مجزا طراحی شود.

سرانه مورد نیاز یک شعبه دادگاه خانواده					
فضای انتظار		فضای اداری		فضای قضاوت	
سرانه (m ²)	کاربران	سرانه (m ²)	کاربران	سرانه (m ²)	کاربران
۱/۵	همراهان شاکی و متهم (۱۰ نفر)	۱۸	مدیر دفتر	۲۵	قاضی
۱۵	جمع کل	۹	منشی	۵۴/۵	اصحاب پرونده
		۱۲	بایگان	۷۹/۵	جمع کل
		۶	مأمور ابلاغ		
		۶	دادورز اجرا		
		۵۱	جمع کل		
جمع کل: (m ²) ۱۴۵/۵					

جدول ۳-۸- سرانه مورد نیاز یک شعبه دادگاه خانواده

عنوان فضا	تعداد (نفر)	سرانه مبنا (به ازای هر نفر)	جمع کل
قاضی دادگاه	۱	۲۵	۲۵
مدیر دفتر	۱	۱۸	۱۸
منشی	۱	۹	۹
بایگان	۱	۱۲	۱۲
مأمور ابلاغ	۱	۶	۶
دادورز اجرا	۱	۶	۶
جمع کل			۷۶
اصحاب پرونده			
وکلا	۱-۲	۶	۱۲
کارشناس	۱-۲	۶	۱۲
ضابط قضایی	۱	۴/۵	۴/۵
شهود	۱-۳	۲	۶
شاکی	۱-۵	۲	۱۰
متهم	۱-۵	۲	۱۰
جمع کل			۵۴/۵

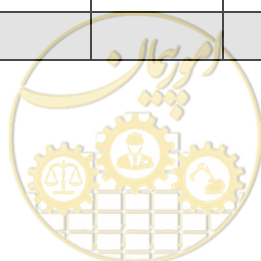

جدول ۳-۹- سرانه مورد نیاز یک شعبه دادگاه خانواده

۳-۴-۲-۵- دادگاه انقلاب

سرانه مورد نیاز یک شعبه دادگاه انقلاب					
فضای انتظار		فضای اداری		فضای قضاوت	
کاربران	سرانه (m ²)	کاربران	سرانه (m ²)	کاربران	سرانه (m ²)
همراهان شاکی و متهم (۱۰ نفر)	۱۸	مدیر دفتر	۲۵	قاضی	۱/۵
جمع کل	۹	منشی	۶	نماینده دادستان	۱۵
	۱۲	بایگان	۴۸/۵	اصحاب پرونده	
	۲	محل نگهداری آلات جرم	۷۹/۵	جمع کل	
	۴۱	جمع کل			
جمع کل : (m ²) ۱۳۵/۵					

عنوان فضا	تعداد (نفر)	سرانه مبنا (به ازای هر نفر)	جمع کل
قاضی دادگاه	۱	۲۵	۲۵
نماینده دادستان	۱	۶	۶
مدیر دفتر	۱	۱۸	۱۸
منشی	۱	۹	۹
بایگان	۱	۱۲	۱۲
محل نگهداری آلات جرم	-	۲	۲
جمع کل			۷۲
اصحاب پرونده			
وکلا	۱	۶	۶
کارشناس	۲	۶	۱۲
ضابط قضایی	۱	۴/۵	۴/۵
شهود	۱-۳	۲	۶
شاکی	۱-۵	۲	۱۰
متهم	۱-۵	۲	۱۰
جمع کل			۴۸/۵

جدول ۳-۱۰- سرانه مورد نیاز یک شعبه دادگاه انقلاب



۳-۴-۲-۶- دادگاه اطفال و نوجوانان

در هر حوزه قضایی شهرستان یک یا چند شعبه دادگاه اطفال و نوجوانان بر حسب نیاز تشکیل می‌شود. تا زمانی که دادگاه اطفال و نوجوانان در محلی تشکیل نشده است، به کلیه جرایم اطفال و نوجوانان به جز جرایم مشمول ماده (۳۱۵)^۱ لایحه آیین دادرسی کیفری، در دادگاه کیفری دو یا دادگاهی که وظایف آن را انجام می‌دهد، رسیدگی می‌شود. دادگاه اطفال و نوجوانان با حضور یک قاضی و دو مشاور تشکیل می‌شود. نظر مشاوران، مشورتی است.^۲

سرانه مربوط به این دادگاه براساس سرانه‌های دادگاه کیفری ۲ محاسبه می‌گردد. با توجه به صراحت قانون در مورد دادگاه اطفال که متهم بایستی با ولی حاضر شود فضایی برای ولی، سرپرست یا قیم پیش‌بینی شود. این دادگاه فاقد تماشاچی است، در نتیجه نیازی به فضای تماشاچی ندارد.

^۱ ماده ۳۱۵ ق.آ.د.ک مصوب ۱۳۹۲ (اصلاحی ۱۳۹۶/۰۳/۲۴) - جرایم مشمول دادگاه کیفری یک و همچنین انقلاب در مواردی که با تعدد قاضی رسیدگی می‌شود اگر توسط افراد بالغ زیر هجده سال تمام شمسی ارتکاب یابد در دادگاه کیفری یک ویژه رسیدگی به جرایم نوجوانان رسیدگی و متهم از کلیه امتیازاتی که در دادگاه اطفال و نوجوانان اعمال می‌شود، بهره‌مند می‌گردد.

^۲ ماده ۲۹۸ آ.د.ک مصوب ۱۳۹۲ (اصلاحی ۱۳۹۴/۰۴/۲۴)



۳-۴-۲-۷- دادگاه تجدید نظر استان

دادگاه تجدید نظر استان مرجع صالح برای رسیدگی به درخواست تجدید نظر از کلیه آرای غیر قطعی است مگر در مواردی که در صلاحیت دیوان عالی کشور باشد. دادگاه تجدید نظر استان در مرکز هر استان، با حضور رییس یا دادرس علی البدل و عضویت دو مستشار^۱ تشکیل می‌شود. جلسه دادگاه با حضور دو عضو نیز رسمیت دارد.^۲

سرانه مورد نیاز یک شعبه دادگاه تجدید نظر استان					
فضای انتظار		فضای اداری		فضای قضاوت	
سرانه (m ²)	کاربران	سرانه (m ²)	کاربران	سرانه (m ²)	کاربران
-	-	۱۸	مدیر دفتر	۲۵	قاضی
		۹	منشی	۴۸	مستشار
		۱۲	بایگان	۱۲	اصحاب پرونده
		۳۹	جمع کل	۸۵	جمع کل
جمع کل: ۱۲۴ m ^۲					

عنوان فضا	تعداد (نفر)	سرانه مبنای (به ازای هر نفر)	جمع کل
قاضی دادگاه	۱	۲۵	۲۵
مستشار	۲	۲۴	۴۸
مدیر دفتر	۱	۱۸	۱۸
منشی	۱	۹	۹
بایگان	۱	۱۲	۱۲
جمع کل			۱۱۲
اصحاب پرونده			
وکلا	۲	۶	۱۲
جمع کل			۱۲

جدول ۳-۱۱- سرانه مورد نیاز یک شعبه دادگاه تجدید نظر استان

^۱ به ازای هر مستشار ۲۴ متر مربع سرانه در نظر گرفته می‌شود.

^۲ ماده ۴۲۶ (اصلاحی ۱۳۹۴/۰۳/۲۴) ق.آ.د.ک مصوب ۱۳۹۲



۳-۴-۳- جداول سرانه های گروه ۲ (فضاهای وابسته اصلی)

عنوان فضا	تعداد (نفر)	سرانه مبنا (به ازای هر نفر)	جمع کل
معاون رئیس کل	اتاق معاون	۵۰	۵۰
	مسئول دفتر	۲۵	۲۵
	اتاق جلسات	۴۰	۴۰
مددکار اجتماعی			
کارمند	۱	۱۶	۱۶
نماینده پزشک قانونی			
اتاق مدیر دفتری	۱	۱۶	۱۶
اتاق معاینه مرد	-	۱۶	۱۶
اتاق معاینه زن	-	۱۶	۱۶
جمع کل			
نماینده ثبت اسناد و املاک			
کارمند	۱	۱۶	۱۶
اتاق قاضی کشیک			
قاضی	۱	۲۵	۲۵
اتاق استراحت	۱	۱۲	۱۲
سرویس بهداشتی	-	۴	۴
کارمند	۱	۱۶	۱۶
جمع کل			
بایگانی راکد مرکزی			
کارمند	۱	۶	۱۶
فضای بایگانی	-	۱۵۰-۱۰۰۰	
اتاق انفورماتیک	-	۱۲۰	
تلفنخانه	-	۲۰	
کلاس‌های آموزشی کارکنان (طبق نشریه ۱۷۸)			
کلاس ۲۰ نفره	۲۰	۱/۸	۳۶
کلاس ۲۴ نفره	۲۴	۱/۵	۳۶
کلاس ۳۲ نفره	۳۲	۱/۲	۳۸/۴
کتابخانه (طبق نشریه ۱۷۸)			
مخزن کتاب	-	۰/۰۰۴	
محل قرائت (میز یک نفره)	-	۲/۴	

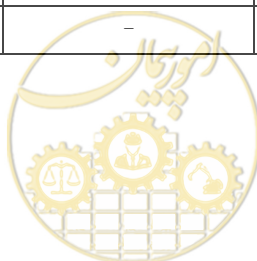

	۱/۲	-	محل قرائت (میز دو نفره)
	۱/۸	-	محل قرائت (میز چهار نفره)
			سالن اجتماعات (طبق نشریه ۱۷۸)
	۲/۴	-	محل قرائت (میز یک نفره)
	۱/۲	-	محل قرائت (میز دو نفره)
	۱/۸	-	محل قرائت (میز چهار نفره)
			سالن اجتماعات (طبق نشریه ۱۷۸)
۴۰/۵	۱/۳۵	۳۰	۳۰ نفره با کف تخت
۷۲	۱/۲	۶۰	۶۰ نفره با کف تخت
۹۰	۰/۹	۱۰۰	۱۰۰ نفره با کف تخت
۱۸۰	۰/۹	۲۰۰	۲۰۰ نفره با کف شیب‌دار
			غذاخوری (طبق نشریه ۱۷۸)
-	۱/۵	۱/۳ کارمندان	سالن (میزهای ۴ نفره)
-	۱	۱/۳ کارمندان	سالن (میزهای ۱۰ نفره)
			آبدارخانه (طبق نشریه ۱۷۸)
-	۶	تا ۱۰۰ نفر ۱ واحد	کارمندان
			سرویس بهداشتی (طبق نشریه ۱۷۸)
-	۳/۶	هر ۲۵ نفر ۱ واحد	کارمندان
			نمازخانه (طبق نشریه ۱۷۸)
-	۱/۲	۱/۳ کارمندان	کارمندان

جدول ۳-۱۲- سرانه های گروه ۲ (فضاهای وابسته اصلی)



۳-۴-۴- جداول سرانه های گروه ۳ (فضاهای عمومی مراجعین)

سرانه مبنا (به ازای هر نفر)	تعداد (نفر)	عنوان فضا
		هال ورودی و انتظار
۰/۳	تعداد در ساعت	تردد کارمندان
۰/۳	تعداد در ساعت	انتظار مراجعین
		اتاق اطلاعات
		اتاق مشاوره و معاضدت قضایی
۱۶	۱	کارشناس امور قضایی
۶	۱	منشی
۲/۵	۴	ارباب رجوع (نشسته)
۲/۵	۴	وکلا
		جمع کل
		اتاق الصاق تمبر دادرسی
۱۲	۱	کارمند
۱/۲	۵-۱۰	ارباب رجوع (سرپایی)
		جمع کل
		اتاق تحت نظرگاه های موقت
۲	۱	متهم مرد
۲	۱	متهم زن
		شعبه بانک
۲۵	۱	کارمند
		بوفه (طبق نشریه ۱۷۸)
۰/۹	۱	سالن (میزهای ۴ نفره)
۰/۱۲	۱	آماده سازی (برای ۱۰۰ نفر به بالا)
		سرویس ها (طبق نشریه ۱۷۸)
۳/۶	هر ۲۵ نفر ۱ واحد	مراجعین

جدول ۳-۱۳- سرانه های گروه ۳ (فضاهای عمومی مراجعین)



۳-۴-۴-۱- معیارهای طراحی تحت نظرگاه (محل نگهداری موقت متهمین در ساختمان‌های قضایی)

- الف) تفکیک تحت نظرگاه‌های زنانه و مردانه الزامیست.
- ب) سرویس بهداشتی تحت نظرگاه‌های مردانه و زنانه می‌بایست مجزا باشند.
- پ) کلیه درب‌های تحت نظرگاه‌های و سرویس آنها رو به بیرون باز شوند.
- ج) هیچگونه تاسیسات قابل دسترس در داخل تحت نظرگاه‌های در نظر گرفته نشود.
- چ) عبور لوله‌های تأسیساتی و پیش‌بینی سقف کاذب در فضای تحت نظرگاه‌های موقت ممنوع می‌باشد.
- ح) مصالح کف و جداره‌ها و سقف از نوع مقاوم در برابر ضربه و خش در نظر گرفته شود.
- خ) توصیه می‌شود درب ورود و خروج این فضا از ورودی کل ساختمان و محل رفت و آمد ارباب رجوع مجزا باشد.
- د) این فضا می‌بایست دارای میله‌هایی به منظور دست بند زدن متهمان به آن باشد.
- ذ) فضای مناسبی در خارج از سلول برای نگهبان در نظر گرفته شود.



۳-۴-۵- جداول سرانه های گروه ۴ (فضاهای پشتیبانی)

عنوان فضا	تعداد(نفر)	سرانه مبنا (به ازای هر نفر)
اتاق سرایداری		۶۰
اتاق بازرسی		
بازرسی خانمها	-	۲۰
بازرسی آقایان	-	۲۰
انبار		
انبار اسقاطی	-	۱۲۰-۶۰
انبار مصرفی	-	۱۵۰-۵۰
نگهبانی		
کارمند	۱	۱۸
تاسیسات (طبق نشریه ۱۷۸)		
تاسیسات برقی و مکانیکی (مرکزی و در طبقات)		معادل ۶ تا ۱۰ درصد زیربنای خالص ساختمان در نظر گرفته می‌شود

جدول ۳-۱۴- سرانه‌های گروه ۴ (فضای پشتیبانی)

۳-۴-۶- جداول سرانه های گروه ۵ (فضاهای گردش)

سطح فضاهای گردش	فضاهای اصلی	فضاهای وابسته اصلی	فضاهای عمومی مراجعین	فضای پشتیبانی
افقی	۳۰٪ گروه ۱	۲۵٪ گروه ۲	۲۵٪ گروه ۳	۲۰٪ گروه ۴
عمودی	مخصوص مراجعین	۵٪ مجموع گروه‌های ۱ تا ۴		
	مخصوص کارکنان	۳٪ مجموع گروه‌های ۱ تا ۴		

جدول ۳-۱۵- سطوح گروه ۵ (فضاهای گردش)

فضای گردش افقی	مشخصات	ابعاد و اندازه m	توضیحات
راهروها	عرض راهروهای یک طرفه ^۱	۲.۴	این عدد بیانگر حداقل ابعاد مورد نیاز می‌باشد.
	عرض راهروهای دو طرفه ^۲	۳.۵	این عدد بیانگر حداقل ابعاد مورد نیاز می‌باشد.
	عرض راه پله کارکنان	۱.۲	این عدد بیانگر حداقل ابعاد مورد نیاز می‌باشد.
	عرض راه پله مراجعین	۱.۸	این عدد بیانگر حداقل ابعاد مورد نیاز می‌باشد.

^۱ منظور از راهرو یک طرفه راهرویی است که از یک طرف در به درون آن باز می‌شود.
^۲ منظور از راهرو دو طرفه، راهرویی است که از دو طرف در به درون آن باز می‌شود.



جدول ۳-۱۶- فضای گردش افقی (عرض راهروها)

جمع کل سرانه فضاهای حوزه‌های مختلف هر گروه در جدول زیر آورده شده است.

ردیف	عنوان حوزه	عنوان فضا	سرانه کل
۱	حوزه ریاست	بخش ریاست دادگستری	۳۲۴ مترمربع
		بخش معاونت	۶۸ مترمربع
۲	حوزه قضایی- اداری	اتاق اظهارنامه	۲۸ مترمربع
		نماینده امور ایثارگران	۲۱ مترمربع
		اتاق کارشناسان رسمی دادگستری	۱۸ مترمربع
		اتاق حفاظت و اطلاعات	۲۸ مترمربع
		اتاق مالی و اداری	۳۴ مترمربع
		دبیرخانه شورای حل اختلاف	۲۴۶ مترمربع
		اتاق پست قضایی	۲۴ مترمربع
		اتاق مأمورین اجرا	۱۸.۵ مترمربع
		اتاق دایره ابلاغ اوراق قضایی	۱۸.۵ مترمربع
		آسایشگاه سربازان	۱۴۸ مترمربع
۳	دادسرا و حوزه (دادستانی- دادبازی- بازپرسی و اجرای احکام)	اتاق دادستان	۱۵۵ مترمربع
		معاونین دادستان	۴۶ مترمربع
		اتاق دادبازی	۱۱۹ مترمربع
		اتاق بازپرسی	۱۳۵ مترمربع
		اتاق دادباز اظهار نظر	۲۵ مترمربع
		دفتر سرپرستی و امور صغار	۶۱ مترمربع
		دفتر امور ارجاع	۴۶ مترمربع
		دادباز نظارت بر زندان	۲۵ مترمربع
		اتاق ضابطین قضایی	۲۹.۵ مترمربع
		دادگاه کیفری ۱	۱۹۱.۵ مترمربع
۴	حوزه شعبات دادگاه	دادگاه کیفری ۲	۱۳۹.۵ مترمربع
		دادگاه حقوقی	۱۴۵.۵ مترمربع
		دادگاه خانواده	۱۴۵.۵ مترمربع
		دادگاه انقلاب	۱۳۵.۵ مترمربع
		دادگاه تجدیدنظر استان	۱۲۴ مترمربع



گروه ۲ (فضاهای وابسته اصلی)		
ردیف	عنوان فضا	سراجه کل
۱	معاون رئیس کل	۵۰ مترمربع
		۱۸ مترمربع
		۴۰ مترمربع
۲	مددکار اجتماعی	۱۶ مترمربع
۳	نماینده پزشک قانونی	۱۶ مترمربع
۴	نماینده ثبت اسناد و املاک	۱۶ مترمربع
۵	اتاق قاضی کشیک	۵۷ مترمربع
۶	مشاور قضایی زن	۲۰ مترمربع
۷	دادرس علی‌البدل صلح	۲۰ مترمربع
۸	بایگانی راکد مرکزی	۱۵۰ - ۱۰۰۰ مترمربع
۹	اتاق انفورماتیک	۴۰ مترمربع
		۸۰ مترمربع
۱۰	تلفنخانه	۲۰ مترمربع
۱۱	امین اموال	۱۲ متر مربع
۱۲	بایگان	۱۲ متر مربع
۱۳	تلفنچی	۶ متر مربع
۱۴	حسابدار	۱۰ متر مربع
۱۵	رئیس اداره (مدیر)	۲۰ متر مربع
۱۶	کارمند قضایی	۱۶ متر مربع
۱۷	اپراتور (ماشین نویس، رابط، صحاف)	۹ متر مربع
۱۸	اتاق تکثیر	۱۰ متر مربع
۱۹	انباردار	۱۲ متر مربع
۲۰	بازرس	۸ متر مربع
۲۱	پیشخدمت	۶ متر مربع
۲۲	کاردان (کارگزين، کارپرداز، کتابدار)	۱۰ متر مربع
۲۳	کارشناس	۱۸ متر مربع
۲۴	مشاغل فنی (صافکار، نقاش، خطاط، فیلم‌بردار، عکاس، تکنسین نقلیه، تعمیرکار اتومبیل)	۱۲ متر مربع



سرانه مربوط به کلاس‌های آموزشی کارکنان، کتابخانه، سالن اجتماعات، غذاخوری، آبدارخانه، سرویس بهداشتی، نمازخانه طبق نشریه ۱۷۸ محاسبه می‌گردد.

گروه ۳ (فضاهای عمومی مراجعین)		
ردیف	عنوان فضا	سرانه کل
۱	اتاق اطلاعات	۲۰ مترمربع
۳	اتاق مشاوره و معاضدت قضایی	۴۲ مترمربع
۴	اتاق الصاق تمبر دادرسی	۱۶ مترمربع
۵	اتاق تحت نظرگاه های موقت (مرد و زن)	به ازای هر نفر ۲ مترمربع و با توجه به نوع ساختمان تعداد آن تعیین می شود
۶	شعبه بانک	۲۵ مترمربع

سرانه مربوط به بوفه و سرویس های بهداشتی طبق نشریه ۱۷۸ محاسبه میگردد.

گروه ۴ (فضاهای پشتیبانی)		
ردیف	عنوان فضا	سرانه کل
۱	اتاق سرایداری	۶۰ مترمربع
۲	اتاق بازرسی خانم‌ها و آقایان (با پیش‌بینی تجهیزات حفاظتی مانند X-Ray و ...)	۴۰ مترمربع
۳	انبار (اسقاطی - مصرفی)	۲۷۰ مترمربع
۴	نگهبانی	۲۰ مترمربع
۵	یگان حفاظت و انتظامی	به ازای هر شعبه ۳ مترمربع
۶	افسر نگهبان	۱۶
۷	پدافند غیرعامل	به ازای هر نفر ۱ متر مربع و تعداد نفرات با توجه به رده ساختمان‌ها تعیین می شود
۸	انبار مکشوفات	به ازای هر شعبه ۳ مترمربع
۹	اتاق دیزل ژنراتور	۲۵
۱۰	اتاق پست برق	۷۲

سرانه مربوط به تاسیسات برقی و مکانیکی طبق نشریه ۱۷۸ محاسبه می‌گردد.



فضاهای گردش

فضای پشتیبانی	فضاهای عمومی مراجعین	فضاهای وابسته اصلی	فضاهای اصلی	سطح فضاهای گردش
۲۰٪ گروه ۴	۲۵٪ گروه ۳	۲۵٪ گروه ۲	۳۰٪ گروه ۱	افقی
۵٪ مجموع گروه‌های ۱ تا ۴			مخصوص مراجعین	عمودی
۳٪ مجموع گروه‌های ۱ تا ۴			مخصوص کارکنان	

توضیحات	ابعاد و اندازه m	مشخصات	فضای گردش افقی
این عدد بیانگر حداقل ابعاد مورد نیاز می‌باشد.	۲.۴	عرض راهروهای یک طرفه ^۱	راهروها
این عدد بیانگر حداقل ابعاد مورد نیاز می‌باشد.	۳.۵	عرض راهروهای دو طرفه ^۲	
این عدد بیانگر حداقل ابعاد مورد نیاز می‌باشد.	۱.۲	عرض راه پله کارکنان	
این عدد بیانگر حداقل ابعاد مورد نیاز می‌باشد.	۱.۸	عرض راه پله مراجعین	

^۱ منظور از راهرو یک طرفه راهرویی است که از یک طرف در به درون آن باز می‌شود.
^۲ منظور از راهرو دو طرفه، راهرویی است که از دو طرف در به درون آن باز می‌شود.



شاخص سطح سرانه - پست‌های قضایی

ردیف	شرح فضا	سرانه مینا		توضیحات
		به ازای هر متر مربع	هر	
۱	رئیس کل یا رئیس ساختمان قضایی	۷۰	نفر	مساحت با احتساب فضای استراحت می باشد
۲	رئیس دادگستری شهرستان	۵۰	نفر	
۳	رئیس دادگستری بخش	۴۵	نفر	
۴	دادستان استان	۴۵	نفر	
۵	دادستان شهرستان	۳۶	نفر	مساحت با احتساب فضای استراحت می باشد
۶	اتاق جلسات	۹۰	-	
۷	اتاق جلسات محرمانه	۴۰	-	
۸	قائم مقام ریاست	۶۰	نفر	
۹	معاون	۵۰	نفر	
۱۰	مدیر دفتر رئیس کل و مدیر دفتر دادستان	۲۵	نفر	
۱۱	منشی رئیس کل و منشی دادستان	۱۶	نفر	
۱۲	معاون دادستان	۳۰	نفر	
۱۳	مستشار	۲۴	نفر	در شعب تجدید نظر استان
۱۴	قاضی (دادگاه کیفری او ۲، حقوقی، انقلاب، خانواده، دادگاه‌های تجدید نظر، بازپرسی، دادیاری، کشیک)	۲۵	نفر	
۱۵	دادرس علی البدل، مشاور قضایی زن، اتاق اجرای احکام، مدیر اجرای احکام، کارشناس مسئول، رئیس اداره (مدیر)	۲۰	نفر	
۱۶	تلفنخانه، اتاق اطلاعات، بازرسی، نگهبانی	۲۰	-	اتاقهای بازرسی به تفکیک برای مردان و زنان به متر ۲۰ متر مربع در نظر گرفته شود
۱۷	مدیر دفتر، کارشناس	۱۸	نفر	
۱۸	کارمند قضایی، اتاق الصاق تمبر، مددکار، اتاق معاینه (زن، مرد)، نماینده ثبت اسناد و املاک، نماینده امور ایثارگران افسر نگهبان	۱۶	نفر	
۱۹	بایگان، امین اموال، انباردار، مشاغل فنی، دفتر امور ارجاع، متصدی، حسابدار مسئول	۱۲	نفر	
۲۰	حسابدار، کاردان (کارگزين، کارپرداز، کتابدار)	۱۰	نفر	
۲۱	اتاق تکثیر	۱۰	-	
۲۲	منشی دادگاه، اپراتور (ماشین نویس، رابط، صحاف)	۹	نفر	
۲۳	مطالعین، وکلا، کارشناس، مامور ابلاغ، داد و روز اجرا، نماینده دادستان	۶	نفر	به ازای هر شعبه حداقل دو نفر (مطالعین، وکلا، کارشناس، مامور ابلاغ، داد و روز اجرا) پیش‌بینی شود
۲۴	شهود، شاکی، متهم (خواهان، خواننده در دادگاه‌های حقوقی)	۲	نفر	به ازای هر شعبه حداقل ۳ نفر شهود، ۵ نفر شاکی، ۵ نفر متهم در نظر گرفته شود
۲۵	همراهان شاکی و متهم	۱.۵	نفر	برای هر شعبه حداقل برای ۱۰ نفر پیش‌بینی شود
۲۶	محل نگهداری آلات جرم	۳	-	به ازای هر شعبه یک فضا در نظر گرفته شود
۲۷	پیشخدمت، نامه رسان، مامورین (ضابطین قضایی)	۴.۵	نفر	
۲۸	مراجعین (ارباب رجوع نشسته)	۲.۵	نفر	برای هر شعبه ۵ نفر
۲۹	مراجعین (ارباب رجوع سرپایی)	۱.۲	نفر	برای رئیس، معاون ساختمان و دادستان ۱۰ نفر، حوزه قضایی و اداری ۵ نفر
۳۰	راننده، تلفنچی	۶		
۳۱	آبدارخانه	۶		برای هر ۱۰۰ نفر یک واحد
۳۲	سرویس بهداشتی	۴	نفر	برای رئیس ساختمان، دادستان و هر کدام یک چشمه و به ازای شعبه - برای کارمندان به ازای هر ۲۵ نفر یک چشمه - برای سربازان به ازای هر ۵ نفر یک چشمه - برای تحت نظرگاه‌های موقت (زنانه و مردانه) هر کدام به تفکیک یک چشمه - برای مراجعین هر ۲۵ نفر یک چشمه و حداقل ۵ چشمه و حداکثر ۲۰ چشمه
۳۳	حمام	۴	نفر	برای سربازان به ازای هر ۵ نفر یک واحد
۳۴	آسایشگاه سربازان (محل استراحت سربازان)	۸	نفر	حداقل برای ۱۰ نفر پیش‌بینی شود
۳۵	محل نگهداری سلاح، اتاق نگهداری وسایل	۱۴	-	کنار فضای آسایشگاه سربازان پیش‌بینی شود
۳۶	اتاق تحت نظرگاه‌های موقت (زن و مرد)	۲	-	به ازای هر شعبه پیش‌بینی می‌شود
۳۷	اتاق انفورماتیک	۱۲۰	-	
۳۸	شعبه بانک، اتاق دیزل ژنراتور	۲۵	-	
۳۹	اتاق سرایداری	۶۰	-	
۴۰	انبار مکشوفات، یگان حفاظت و انتظامی	۳	-	به ازای هر شعبه پیش‌بینی می‌شود
۴۱	اتاق پست برق	۷۲	-	
۴۲	پست قضایی	۲۴	-	
۴۳	بایگانی	۱۵۰-۱۵۰	-	متناسب با زیربنا و تعداد شعب دادگاهها
۴۴	انبار اسقاطی	۶۰-۱۲۰	-	
۴۵	انبار مصرفی	۵۰-۱۵۰	-	
۴۶	پدافند غیر عامل	۱	نفر	به ازای هر نفر ۱ متر مربع در نظر گرفته می‌شود (بر اساس مبحث ۲۱ مقررات ملی ساختمان)
۴۷	سایر فضاها	-	-	بر اساس نشریه ۱۷۸ ضوابط ساختمانهای اداری لحاظ شود

فصل ۴

عوامل تاثیر گذار در طراحی داخلی ساختمان های قضایی



فصل چهارم - عوامل تأثیرگذار در طراحی داخلی ساختمان های قضایی

۴-۱- عوامل تأثیرگذار در طراحی

۴-۱-۱- نوع دادگاه و شرایط مورد نیاز در امر قضاوت

معماری داخلی ساختمان های قضایی با نوع پرونده ها (شکایات) و میزان استفاده از فضای معماری و تعداد مراجعه کنندگان ارتباط مستقیم دارد.

۴-۱-۲- روان شناسی محیطی^۱

ساختمان های قضایی مکان هایی هستند که افراد برای گرفتن داد و احقاق حقوق خود به آن پناه می برند.

این گونه ساختمان ها به دلیل محیط پرتنش خود، دارای فضاهای با انرژی مثبتی نیستند. از این رو کاربران از حضور در آنها احساس مطلوبی ندارند. از سوی دیگر، فضای برخی از ساختمان های قضایی موجود برای کارکنان نیز آنچنان که باید، در خور نیست و این مسئله به کاهش بازدهی و افزایش فشار روانی محیط کار رویشان، موثر است.

موارد قابل بررسی در بحث روانشناسی محیط بسیار گسترده هستند که تعدادی از آنها را بصورت فهرست وار می توان به شرح ذیل بیان نمود :

بار محیطی و تأثیر آن بر کاربران ساختمان های قضایی، محیط پیرامون (دما و نور)، نورپردازی مصنوعی، رنگ، چیدمان مبلمان، مصالح پرداختی (نازک کاری)، سیستم های تأسیسات داخلی، - ارگونومی^۲، آنتروپومتری، سرو صدا، رفتار انسان در محیط، ازدحام و خلوت، مبلمان، نوع عملکرد فضا، رضایت مندی شغلی در ارتباط با محیط فیزیکی، ارتباط در سازمان های کاری، نوع قلمرو و جایگاه سازمانی

۴-۱-۳- کاهش میزان فشار عصبی و استرس در طراحی فضاهای دادگاهی

اهمیت دادن به کیفیت فضاها و فراهم آوردن امنیت و آرامش برای کلیه افراد، که در راس همه آنها قضات می باشند و در نظر گرفتن این شرایط برای کارمندان، مردم عادی و حتی مجرمان در این بناها، امری ضروری است؛ بنابراین این وظیفه طراح است تا با تصمیمات صحیح خود، در جهت کاهش اضطراب محیطی قدم بردارد.

در زیر به مواردی که می تواند برای بهبود شرایط فیزیکی ساختمان های قضایی برای حضور ارباب رجوع و فعالیت پرسنل قضایی موثر باشد اشاره می کنیم.

^۱ روانشناسی محیطی زیرمجموعه ای از علوم رفتاری است و رابطه انسان با محیط کالبدی و تأثیرات این دو بر یکدیگر را به گونه ای مورد بررسی قرار می دهد که ارزش ها، نگرش ها و احتیاج های او مورد توجه قرار گیرد و به موضوعاتی که در تشریح رفتارهای مردم نقش اساسی دارند، مانند "ادراک"، "شناخت" و "رفتارهای قضایی" می پردازد. لذا روانشناسی محیطی به مطالعه تجربه فردی و جمعی مردم از مکان ها نیز که از نوع رفتارهای بنیادین انسان می باشد، علاقمند است.

^۲ واژه «ارگونومی» از دو کلمه یونانی «ارگو» به معنی کار و «نوموس» به معنی قانون و قاعده طبیعی مشتق شده است و در لغت به معنای قوانین طبیعی کار است.



- کاهش عوامل تنش‌زا و تشنج آفرین و القاء آرامش و امنیت در طرح باید جزو اهداف اولیه در طراحی فضاهای داخلی قضایی قرار گیرد. در این مکان ما باید آمادگی، برای رسیدن به فضاهای دادگاهی و حس احترام، آرامش و اعتماد و ... را در ارباب رجوع ایجاد کنیم.
- توجه به طراحی فضاها به عنوان مثال: استفاده از عناصر، مصالح، رنگ و... به گونه‌ای که آرامش را به مراجعان انتقال دهد.
- استفاده از مصالح طبیعی و بومی و مقتضی هر فضا، مانند: سنگ (ایجاد صلابت و اقتدار)، شیشه (شفافیت)، چوب (احساس آرامش و صمیمیت و گرما)، فلز (قدرت)، آجر (گرمی و دیر آشنایی (خاطره)) و...
- فضاهای نیمه باز، قابل دسترسی برای پرسنل و عموم باعث تمدد اعصاب و بهبود روند کاری آنها در فضاهای قضایی می‌شود. استفاده از این نوع فضاها امکاناتی مانند: ایجاد فضایی مشترک، عامل وحدت بخش همه فعالیت‌ها، محل تجمع عموم، برخورداری از نور و تهویه طبیعی و ... را برای ما فراهم خواهد کرد. با این وجود نباید فراموش شود که استفاده از چنین فضاهای عمومی و نیمه باز، عامل امنیت را در ساختمان‌های قضایی کم‌رنگ کند.

۴-۱-۴- پیشگیری از ازدحام

ازدحام نیز از دیگر عواملی است که در ساختمان‌های قضایی موجبات نارضایتی ارباب رجوع را فراهم می‌آورد. ما می‌توانیم از طریق طراحی متناسب فضاها و استقرار مناسب آنها ازدحام جمعیت در فضاها را کاهش دهیم.

۴-۱-۵- خوانایی

رهیابی فرآیندی است که به وسیله آن مردم راه خود را می‌یابند. اکثر مردم استفاده از راهنماها را در ره‌یابی ترجیح می‌دهند. اگر این راهنماها در نقاط کلیدی مثل تقاطع‌ها یا سایر نقاط تصمیم‌گیری در مسیر قرار داشته باشند بسیار موثرند.

۴-۱-۶- تاثیر اندازه و تناسبات فضا در تقسیمات داخلی

فضا یکی از اولین اجزاء و عناصر طراحی داخلی می‌باشد. شکل، مقیاس و سازماندهی فضایی یک ساختمان، در حقیقت پاسخ طراح در مقابل ضرورت‌های برنامه‌ریزی و عملکردی فضائی، ظواهر تکنولوژیکی سازه و ساختار، حقایق اقتصادی و ویژگی‌های بصری یک سبک و یا اندیشه ذهنی می‌باشد^۱

۴-۱-۷- تاثیر تجهیزات، مبلمان و چیدمان آنها

مبلمان یک دفتر کار، از جمله موارد بسیار مهم در هر محیط کاری است. راحتی و سلامت در درجه اول اهمیت قرار دارد، اما نکته دیگر در انتخاب مبلمان برای یک فضای اداری، فرم، رنگ و پوشش آن است.

۴-۱-۸- تاثیر ایمنی و امنیت

دو ویژگی پر اهمیت در ساختمان‌های قضایی ایمنی و امنیت آنها می‌باشد.

^۱چینگ، ۴، ۱۳۸۸



راه حل‌های معماری داخلی برای تامین امنیت محیط‌های قضایی قابل تفکیک از راه حل‌های معماری نمی‌باشد. معماری در فضاهایی همچون ساختمان‌های قضایی که مسئله امنیت در آنها اهمیت ویژه پیدا می‌کند، باید قادر باشد که به تنهایی و فارغ از سیستم‌های حفاظتی الکترونیکی، تامین کننده امنیت باشد.



فصل ۵

معیارهای طراحی داخلی



فصل پنجم - معیارهای طراحی داخلی ساختمان های قضایی

در این بخش، بر مبنای عوامل تاثیرگذار بر طراحی داخلی ساختمان های قضایی، به ارائه معیارهای عمومی مربوط به این ساختمان ها و سپس به اصول طراحی داخلی آنها اشاره خواهد شد.

۵-۱- معیارهای مربوط به ایمنی و امنیت

- اطمینان از ایجاد یک محیط امن و مطمئن برای همه ساکنان ساختمان
- اقدامات مستمر حفظ و نگهداری ساختمان تا ساکنان در مواقع ضروری امکان تخلیه و انتقال به یک منطقه امن تر را داشته باشند.
- تامین امنیت و محرمانه ماندن اطلاعات حیاتی و ضروری ساختمان
- فعال بودن قسمت امنیت برای دادگاه و پرسنل آن بطور همیشگی برای حفظ کنترل مجموعه هم در زمان عادی و هم در زمان وقوع اختلال در مجموعه.
- پاسخگویی به موارد انجام شده در فرآیند ارزیابی خطر برای دادگاه.

طراحی، فن آوری و اقدامات

طرح جامع امنیتی دادگاه، ترکیبی از طراحی، فن آوری و اقداماتی در خصوص اتخاذ سیاستها، روشها و انتخاب پرسنل این مجموعه می باشد.

موثرترین طرح امنیتی هنگامی دست یافتنی می شود که سه عنصر مذکور در طول مراحل اولیه پروژه بطور هماهنگ در نظر گرفته شده باشند.

(۱) طراحی: طراحی شامل مواردی به شرح ذیل می باشد: عناصر معماری و سیستم های مهندسی از جمله برنامه ریزی فضایی، مجاورتها، منطقه بندی گروه های کاری، حفاظت فیزیکی، درها، قفلها و موانع موجود در محیط سایت، نورپردازی خارجی، خروجی ها، سیستم گردش داخل بنا و تمام عناصر و اجزای مربوط به تخلیه ساختمان.

(۲) فن آوری: فناوری شامل؛ سیستم های امنیتی الکترونیکی، تجهیزات غربالگری سلاح، کنترل های دسترسی خودکار، زنگ هشدار نظارتی، آلام های فشاری، کنترل از راه دور درها و نظارت تصویری توسط دوربین های نظارتی.

(۳) اقدامات: اقدامات اشاره به سیاستها و روش های ساخت تاسیسات و امکانات دادگاه و کسانی که مدیریت امنیت مجموعه را بعهده دارند، نیروی انسانی بخش امنیتی و همچنین آموزش کارکنان دارد.

این بخش به ارائه معیارهای برنامه ریزی امنیتی در زمینه های طراحی و فن آوری می پردازد، در زمان ایجاد و توسعه طرح امنیتی مجموعه، تیم پروژه باید درک درستی از نقش اساسی اقدامات و نیروی انسانی در سطوح مختلف داشته



باشد چرا که به طور مستقیم به توانایی فراهم آوردن یک محیط امن و مناسب و همچنین میزان هزینه‌های سالانه و بودجه در نظر گرفته شده، مرتبط می‌باشد.

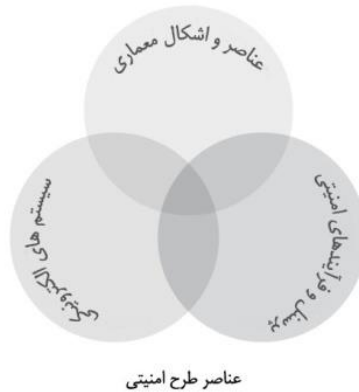

روش‌های ارزیابی خطر

برای پاسخگویی و واکنش به موارد اضطراری و امنیتی یک ارزیابی ریسک برای هر بخش از مجموعه دادگاه انجام شود. ارزیابی ریسک باید بتواند تهدیدات بالقوه و احتمال آسیب‌پذیری‌ها را شناسایی نماید و با در نظر گرفتن احتمال رخداد بالقوه عواقب یک رویداد؛ توصیه‌هایی اجرایی برای کاهش آسیب‌ها ارائه نماید.

۵-۱-۱- معیارهای مربوط به امنیت داخلی دادگاه

سیستم طراحی و نگهداری ساختمان به گونه‌ای باشد که برای محافظت عمومی، بهداشت و ایمنی و ارائه راه خروجی مستقیم برای تخلیه سریع و امن ساکنان و حاضران در ساختمان برنامه‌ای از پیش تعریف شده در نظر گرفته باشد.

۵-۱-۲- معیارهای مربوط به برنامه ریزی فیزیکی برای تامین امنیت

برنامه‌ریزی امنیتی بهترین شیوه برای فراهم آوردن امنیت در ساختمان‌های دادگاه می‌باشد که در این بخش شرح داده خواهد شد.

الف) پیشگیری از جرم از طریق طراحی محیطی

نظارت طبیعی: قراردادن فعالیت‌ها در دید عمومی می‌تواند در جلوگیری از وقوع جرم و جنایت تاثیر حائز اهمیتی داشته باشد.

کنترل دسترسی‌ها: کنترل دسترسی از طریق ورودی - خروجی‌ها، نرده کشی، محوطه سازی، ساخت پیاده‌رو و جاده اختصاصی، علامت و تابلوها، روشنایی و ... امکان پذیر می‌باشد.

محافظت: استفاده از ویژگی‌های فیزیکی که بیانگر حس مالکیت می‌باشند همچون نرده، کفپوش، علامت‌ها و محوطه سازی گویای آن است که این مناطق در کنترل و نظارت می‌باشند.



ب) حلقه‌های متحدالمرکز حفاظتی

مفهوم تشکیل دواير متحدالمرکز حفاظتی در برابر سطوح مختلف حفاظتی برای سایت، پوشش ساختمان، محل انتظار، مناطق کنترل داخلی و مابقی قسمت‌های ساختمان باید با توجه به اهمیت هریک با میزان امنیت متفاوت لحاظ شود. این مفهوم «مناطق مداخله» سطوح مختلف امنیتی را که فرصتی برای کنترل، تشخیص، ارزیابی و پاسخ به فعالیت‌های نامطلوب و یا مزاحمان و یا دیگر عوامل غیرمجاز ارائه می‌دهد، برقرار می‌نمایند.

ج) انتخاب و طراحی سایت

تهدید مربوط به وسایط نقلیه و مجاورت‌ها ممکن است یک نگرانی عمده در مراکز قضایی باشد که باید هنگام انتخاب سایت و همچنین طراحی سایت مجموعه قضایی به آن توجه ویژه داشت.

ساختمان باید از مکان‌هایی که احتمال خطر خودرویی وجود دارد (در حال حرکت و ثابت) عقب نشینی داشته باشد مگر در مواردی که توسط ارزیابی ریسک نتیجه دیگری تعیین شود. (به دستورالعمل حفاظتی رجوع شود)

۵-۲- معیارهای مربوط به تامین نور در ساختمان‌های قضایی

توزیع نور باید پاسخگوی نیازهای زیر باشد:

- کاربری؛
- زیبایی‌شناسی و ادراک بصری؛
- وظیفه بصری؛
- نورپردازی نقاط خاص؛

در مورد نورپردازی ساختمان‌های قضایی می‌توان به ، این موضوع اشاره نمود که مراجعه‌کنندگان به این ساختمان‌ها اغلب به دلیل مشغله‌های ذهنی که دارند، دارای استرس و تنش هستند، به همین علت، نحوه طراحی داخلی فضایی که فرد مراجعه‌کننده با آن روبرو می‌شود می‌تواند در کاهش و یا افزایش این تنش و استرس مؤثر باشد. در این میان نورپردازی می‌تواند نقش مهمی را در حسی که فضا به مخاطب انتقال می‌دهد ایفا کند. به گونه‌ای که فضاهای مرده و کم نور می‌توانند استرس‌زا باشند . استفاده حداکثری از نور طبیعی خصوصاً در فضاهای انتظار عمومی می‌تواند در مطلوب‌تر کردن فضا و کاهش استرس افراد مؤثر باشد.



۵-۳- معیارهای مربوط به انتخاب رنگ در ساختمان‌های قضایی

رنگ‌ها همانگونه که تداعی‌کننده احساسات، تفکر و فرهنگ افراد یک جامعه هستند، متقابلاً می‌توانند از نظر روانی شرایط گوناگونی را نیز برای ایشان فراهم سازند.

ردیف	نام رنگ	نوع رنگ	نحوه تاثیر گذاری (به وجود آورنده حس)
۱	سیاه	خنثی	قدرت و ناامیدی، ماتم، انهدام، پوچی
۲	سفید	خنثی	پاکی، خلوص و تازگی، خوشی و پوچی، بی معنی بودن
۳	خاکستری	خنثی	تعادل و بی تفاوتی، بی روح بودن
۴	نقره ای	خنثی	خلاقیت و تفکر
۵	آبی	سرد (کم به چشم می‌آید)	تعادل و پاکی و آرامش، آسودگی و انزوا، درونگرایی، دلتنگی و معنوی بودن
۶	فیروزه ای	سرد	شادی و حفاظت
۷	آبی تیره	سرد	تمرکز و مهربانی و بردباری و فداکاری و آرامش، صلح و اعتماد
۸	نیلی	سرد (کم به چشم می‌آید)	آرامش، تسکین و تعمق
۹	بنفش	سرد یا گرم	عزت نفس، وقار و اندوه
۱۰	سبز	سرد	امیدواری و رضایت، آرامش و سرزندگی و نظم، تعادل و صلح، دوستی، مهربانی
۱۱	سبز آبی	سرد	تمرکز و شکیبایی و استقامت
۱۲	زرد	گرم (توجه برانگیز)	نشاط، خوشبینی، اشتیاق، امیدواری و حرکت و خلاقیت و اعتماد به نفس
۱۳	طلایی	گرم	خلوص و تسکین
۱۴	نارنجی	گرم (توجه برانگیز)	شادی، هیجان و اجتماعی بودن و پرخاشگری و غرور و تحرک
۱۵	قرمز	گرم (توجه برانگیز)	فعالیت، تحرک و اشتیاق و عصبانیت، تهاجم و هیجان و مادی بودن

جدول ۴-۱- نحوه تاثیر گذاری رنگ‌ها بر اساس نظر نظریه پردازان

با عنایت به بررسی‌های انجام شده و نظرات مطرح شده نظریه پردازان در حوزه انتخاب رنگ در ساختمان‌های

قضایی، اصول کلی زیر توصیه می‌شود :

۱. از کاربرد رنگ‌های با قابلیت برانگیختگی بالا که در راس سطوح رنگ‌های گرم قرار می‌گیرد همانند، قرمز و نارنجی در مقیاسی وسیع در ساختمان‌های قضایی، خصوصاً در فضاهای دادگاهی، فضاهای توقیفی و... پرهیز شود.

۲. استفاده از رنگ‌های آرامش بخش و سرد مانند سبز و آبی در فضاهای استراحت و انتظار توصیه می‌شود.

۳. از کاربرد رنگ‌های خسته کننده‌ای مانند لیمویی روشن در فضای داخلی دفاتر و شعبات دادگاه‌ها، اتاق کار قاضی و سایر فضاهایی که نیاز به تمرکز برای زمان‌های طولانی‌تری دارند اجتناب شود.



۴. استفاده از رنگ‌های خاص کودکان هم چون صورتی، آبی و سبز در فضاهای نگهداری اطفال در ساختمان‌های قضایی توصیه می‌شود.

۵. استفاده از رنگ‌های براق و انعکاس دهنده نور در ساختمان‌های قضایی توصیه نمی‌شود.

۴-۵- معیارهای مربوط به سیستم‌های حفاظتی (محافظت‌های انسانی و الکترونیکی) در تامین امنیت فضای داخلی مسئله امنیت در ساختمان‌های قضایی را علاوه بر راهکارهای معمارانه از جنبه استفاده از سیستم‌های حفاظتی و نیروی انسانی مرتبط نیز می‌توان مورد توجه قرار داد.

پیش‌بینی حفاظت و امنیت در ساختمان‌های قضایی و اداری به چند دسته و گروه تقسیم می‌شوند^۱

۵-۴-۱- حفاظت کلی

به طور کلی حفاظت در این قسمت به معنی ایجاد پوشش حفاظتی توسط سیستم‌های موجود الکترونیکی در مقابل ورود افراد غیرمجاز به مناطق ممنوعه در کلیه ساعات و یا ساعات معینی از شبانه روز و کنترل تردد می‌باشد. این کنترل می‌تواند توسط نیروی انسانی صورت گیرد ولی به منظور کاهش استفاده از نیروی انسانی، جلوگیری از خطاها و احیاناً سهل انگاری پرسنل و همچنین بالا بردن درجه ایمنی منطقه موردنظر از سیستم‌های الکترونیکی استفاده می‌گردد.

۵-۴-۲- سیستم حفاظت فضایی

از طریق تجهیزات این نوع سیستم‌ها می‌توان بخش‌ها یا تمام فضای اتاق‌ها را کنترل و حرکت یا ورود غیرمجاز را کشف و به مرکز کنترل اعلام نمود.

۵-۴-۳- سیستم تلویزیون مدار بسته C.C.T.V

سیستم تلویزیونی مدار بسته، مشکل دیده‌بانی از راه دور را تسهیل می‌نماید. با بکار بستن ترکیبی از این سیستم و سایر سیستم‌های حفاظتی الکترونیکی می‌توان تصاویر محل وقوع حادثه را بلافاصله بر روی صفحه تلویزیون منعکس نمود.

۵-۴-۴- سیستم کنترل نگهبانی (گشتی)

در ساختمان‌های قضایی امر نگهبانی و گشت زنی از اهمیت ویژه‌ای برخوردار است. این سیستم در کلیه ساعات و یا ساعات معینی از روز و مخصوصاً شب می‌تواند مورد بهره‌برداری قرار گیرد.

۵-۴-۵- سیستم الکترونیکی کنترل تردد ACCESS CONTROL SYSTEM

این سیستم به منزله یک قفل الکترونیکی است که فقط با رمز صحیح و معین گشوده می‌شود.

۵-۴-۶- اتاق کنترل مرکزی

^۱ مطالب مرتبط به سیستم‌های الکترونیکی حفاظتی در این بخش از کتاب ضوابط ساختمان‌های اداری تالیف دکتر حریری و مهندس روزرخ تهیه شده است.



اتاقی است برای اتاق کنترل سیستم های حفاظتی و دوربین های مدار بسته و ... که بر اساس دستورالعمل حفاظتی مورد بهره برداری قرار می گیرد.

۵-۵- معیارهای مربوط به معلولین

رعایت ضوابط و مقررات شهرسازی و معماری برای عبور معلولین (مرکز تحقیقات راه، مسکن و شهرسازی) و استاندارد های مربوط به کنوانسیون حقوق افراد دارای ناتوانی (معلولیت) در مناسب سازی ساختمان‌های قضایی الزامی می باشد.

۵-۶- معیارهای مربوط به سازماندهی و چیدمان فضاهای داخلی دادگاه ها

هدف از ارائه معیارهای مربوط به چیدمان و سازماندهی فضایی دادگاه‌ها ایجاد ایمنی، امنیت و آرامش برای حضار (اعم از قاضی، شهود، متهم و ...)، ایجاد شرایط فیزیکی مناسب (از جمله تامین نور و صدا و ...) و دسترسی آسان به جایگاه‌ها می باشد.

۵-۶-۱- معیارهای مربوط به هم جواری و چیدمان داخلی دادگاه^۱

- در چیدمان بخش‌های مختلف دادگاه (جایگاه قاضی، جایگاه شهود، جایگاه متهم و ...) بایستی خط دید کافی بین قاضی، اصحاب پرونده، و کلا و شهود وجود داشته باشد.
 - فضای لازم برای استقرار دو منشی دادگاه فراهم شود.
 - جایگاه استقرار منشی‌ها به گونه‌ای تعبیه شود که امکان جابجایی اسناد و مدارک بین منشی و قاضی وجود داشته باشد.
 - توصیه می شود مسیر رفت و آمد قاضی از جلوی جایگاه‌ها نباشد.
- ابعاد و اندازه مبلمان دادگاه بر اساس جدول ذیل پیشنهادی می شود :

بخش یا فضای کاری	عرض مبلمان (cm)	عمق میزکاری (cm)	ارتفاع از کف (cm)	تعداد افراد	مساحت (مترمربع)
قاضی	۱۸۲/۸ - ۲۱۳/۴	۶۱ - ۷۶/۲	۳۰/۵ - ۵۳/۳ +	۱	۵/۹ - ۷/۴
منشی دادگاه	۳۰۴/۸	۶۱ - ۶۸/۶	۰ - ۳۵/۶ +	۲	۷/۰ - ۷/۹
ضابطین قضایی	۱۲۱/۹	۷۶/۲	۰ +	۱	۲/۳
گزارشگر دادگاه	۱۲۱/۹	۷۶/۲	۰ +	۱	۲/۳
جایگاه شهود	۱۸۲/۸	--	۰ - ۳۵/۶ +	۱ یا ۲	۳/۰ - ۴/۰
جایگاه هیأت منصفه	N/A	N/A	اولین ردیف ۰-۱۷/۸ + دومین ردیف ۱۵/۲-۳۵/۶	۱۴	۱۳/۴



^۱ کلیه ابعاد و اندازه های مبلمان ارائه شده در این بخش پیشنهادی می باشد.

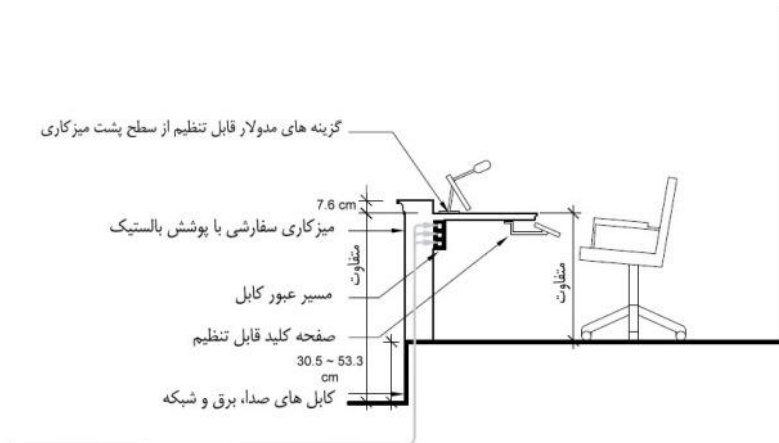

شکل ۴-۲- طرح مقطع جایگاه قاضی

۳. ایجاد فاصله حداقل ۵۰ تا ۹۰ سانتی‌متر بین لبه میز قاضی و دیوار پشتش توصیه شود.
۴. دیوارهای اطراف جایگاه قاضی باید به شکلی رسمی و سازگار با طرح دادگاه و متناسب با شان و جایگاه قضاوت طراحی شود.

۵-۲-۲-۶- جایگاه منشی دادگاه

منشی دادگاه برای انتقال اوراق، مدارک و فایل‌ها به صورت دستی و برای گفتگوهای محرمانه، به قاضی نزدیک باشد و همچنین برای یادداشت‌برداری و ارائه اسناد و مدارک در دسترس و کیل هم باشد. تفاوت ارتفاع بین جایگاه منشی و جایگاه قاضی نباید از ۳۰ سانتی‌متر بیشتر شود. تصویر ۴-۳- می‌تواند راهنمای مناسبی در این خصوص باشد.

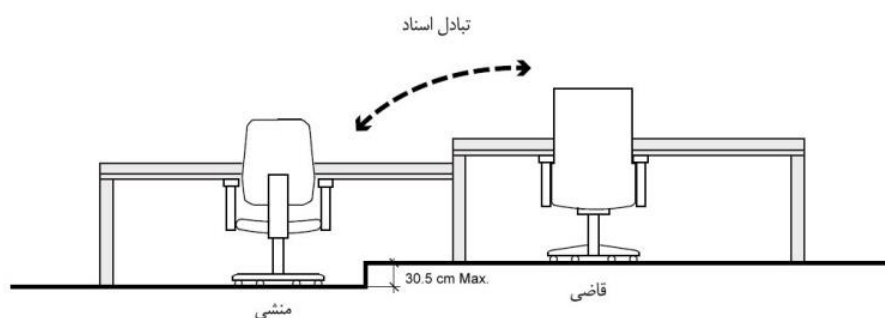

شکل ۴-۳- اختلاف سطح بین جایگاه قاضی و منشی دادگاه

جایگاه منشی به فضایی کافی برای جا دادن فایل‌ها، فرم‌ها، ملزومات و دیگر موارد و اسناد احتیاج دارد.



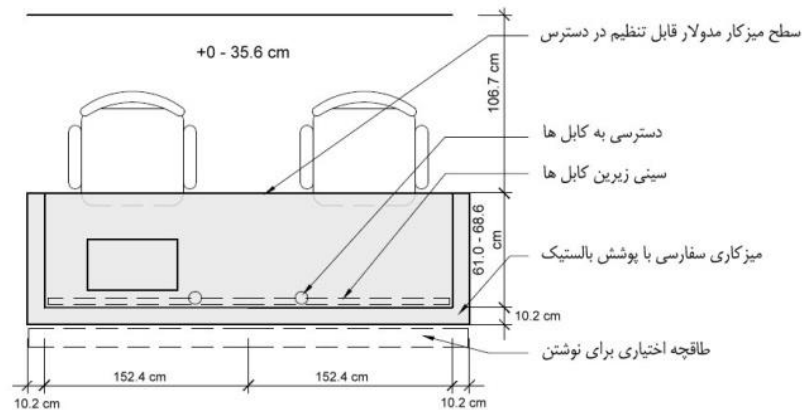

شکل ۴-۴ - طرح جایگاه منشی

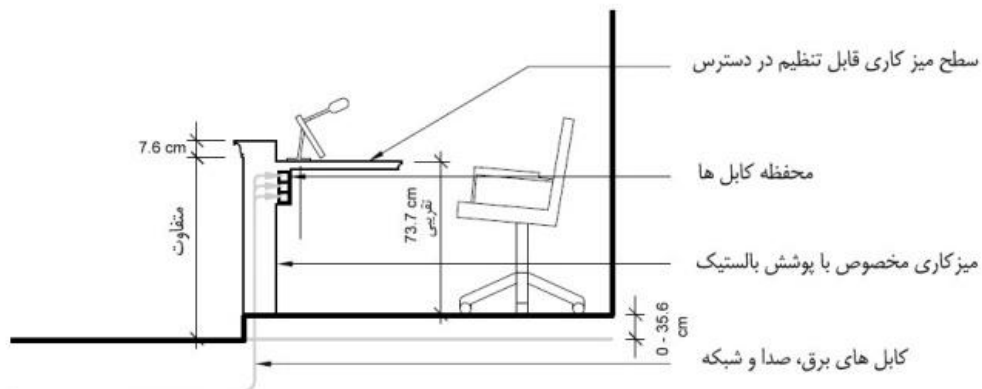

شکل ۴-۵ - مقطع جایگاه منشی

۵-۶-۲-۳ - جایگاه شهود

۱. جایگاه شهود به گونه‌ای باشد که شهود قادر به دیدن چهره قاضی و وکلا باشند.
۲. جایگاه شهود بایستی به گونه‌ای طراحی شود که شاهد در صورت نیاز مترجم به راحتی آنجا بنشینند.



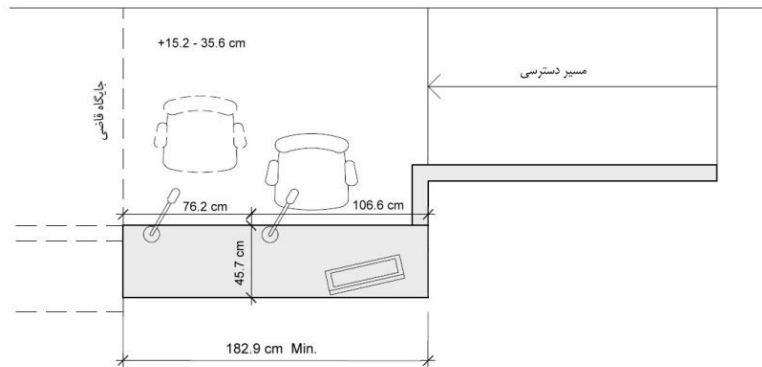

شکل ۴-۶- طرح جایگاه شهود

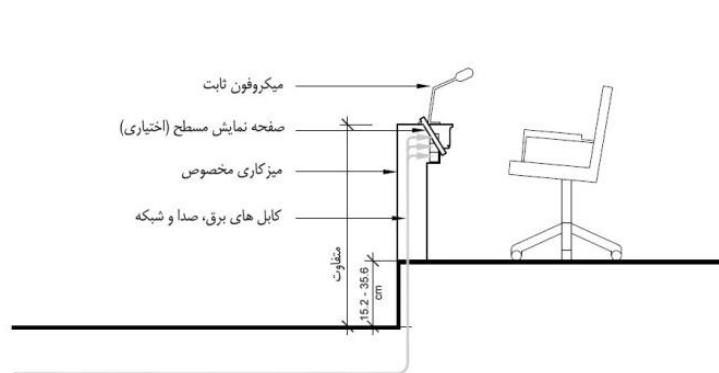

۵-۶-۲-۴- جایگاه هیأت منصفه

محل استقرار اعضای هیأت منصفه به گونه‌ای در نظر گرفته شود که هر یک از اعضا دید واضحی به سمت شاهد، وکیل، قاضی و قسمت نمایش اسناد و مدارک داشته باشند.

جایگاه اعضای هیأت منصفه نباید عقب‌تر از جایگاه شهود و وکیل در نظر گرفته شود.

توصیه می‌شود از راهروی خصوصی دسترسی مستقیم به جایگاه هیأت منصفه ایجاد شود تا هیأت منصفه مجبور به عبور از جلوی جایگاه یا میزهای دادرسی نباشند. به شکل‌های ۴-۷ و ۴-۸ رجوع کنید.

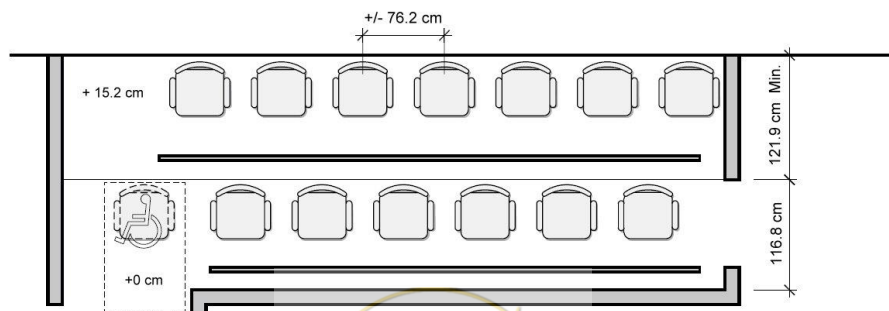

شکل ۴-۷- طرح جایگاه هیات منصفه

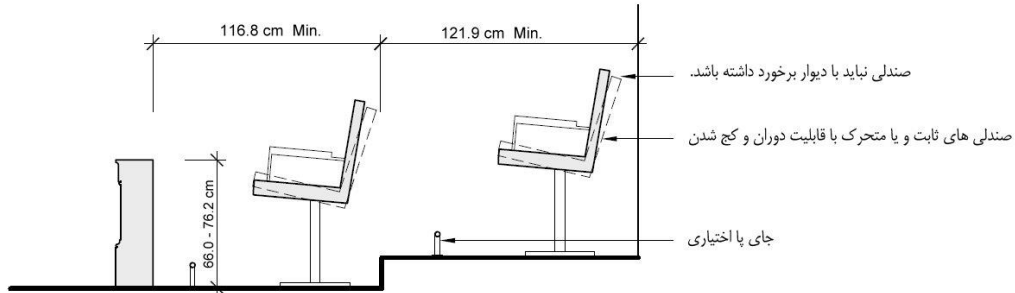

شکل ۴-۸- مقطع جایگاه هیات منصفه

۵-۲-۶-۵- سایر فضاهای دادرسی

میزهای وکلا: این میزها در دادگاه طوری قرار گیرند که وکیل توسط دیگر وکلا، قاضی، شهود، و هیأت منصفه دیده شود. به شکل های ۴-۹ و ۴-۱۰ رجوع کنید.

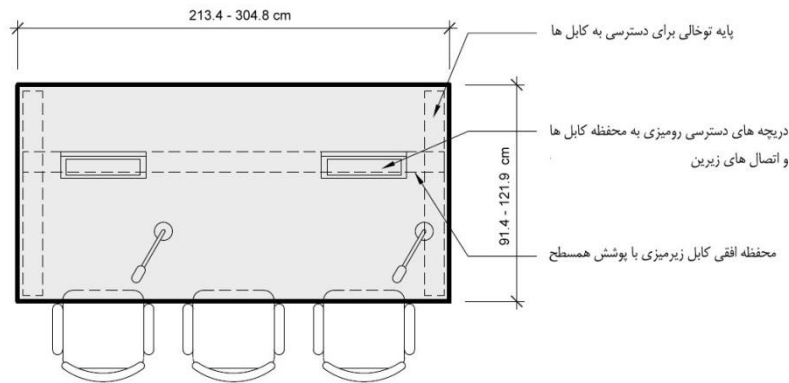

شکل ۴-۹- میز وکلاء

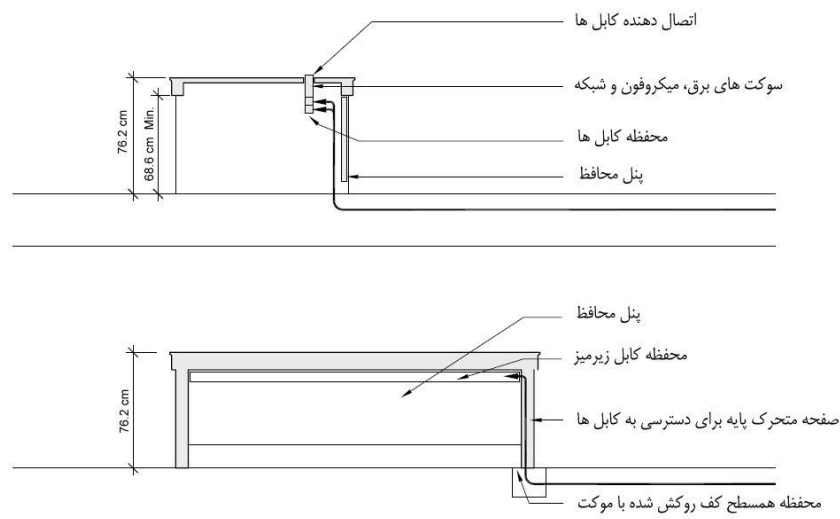

شکل ۴-۱۰- مقطع میز و کلاه

۱. تریبون

یک تریبون متحرک، با ارتفاع قابل تنظیم و قابل دسترس برای عموم پیش بینی شود.

۲. خروجی

در طراحی و محل قرارگیری خروجی‌ها، رعایت ضوابط مربوط به مبحث سوم مقررات ملی ساختمان (حفاظت ساختمان‌ها در مقابل حریق) لازم‌الاجرا می‌باشد.

۳. قسمت نمایش موارد مورد نیاز دادرسی

در دادگاه‌های کیفری یک، فضایی برای نمایش در معرض دید همه حضار پیش بینی شود.

۴. جایگاه ضابطین قضایی

جایگاه ضابطین قضایی به طور معمول نزدیک در و محل نگهداری متهم قرار دارد و باید به میز متهم دسترسی آسان و سریع داشته باشد.

۵. جایگاه حضار و فضای دادرسی

- برای کنترل حرکت و رعایت سلسله مراتب حضار داخل دادگاه، این دو جایگاه ترجیحا از هم جدا باشند. ممکن است که این جدا کننده نرده، نرده چرخشی یا سیستمی پیش ساخته باشد؛



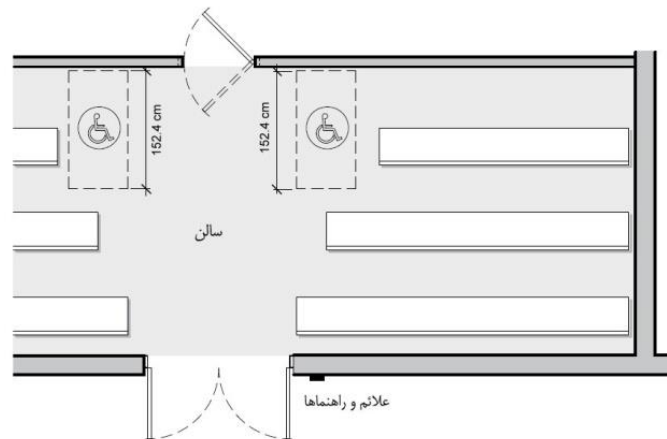

شکل ۴-۱۱- طرح نشیمن تماشاگران

۶. انبار اسناد و مدارک

- تعبیه اتاقی امن یا صندوقی برای نگهداری اسناد و مدارک پیشنهاد می شود.

۷. فضاهای پشتیبانی دادگاه

- توصیه می شود شعبات دادگاه دارای سرویس بهداشتی اختصاصی باشند.
- در دادگاه های کیفری یک اتاقی برای مشورت در نظر گرفته شود.



پیوست

نمونه‌های از چیدمان دادگاه



الف) نمونه‌هایی از چیدمان بخش‌های مختلف ساختمان‌های قضایی در ایران

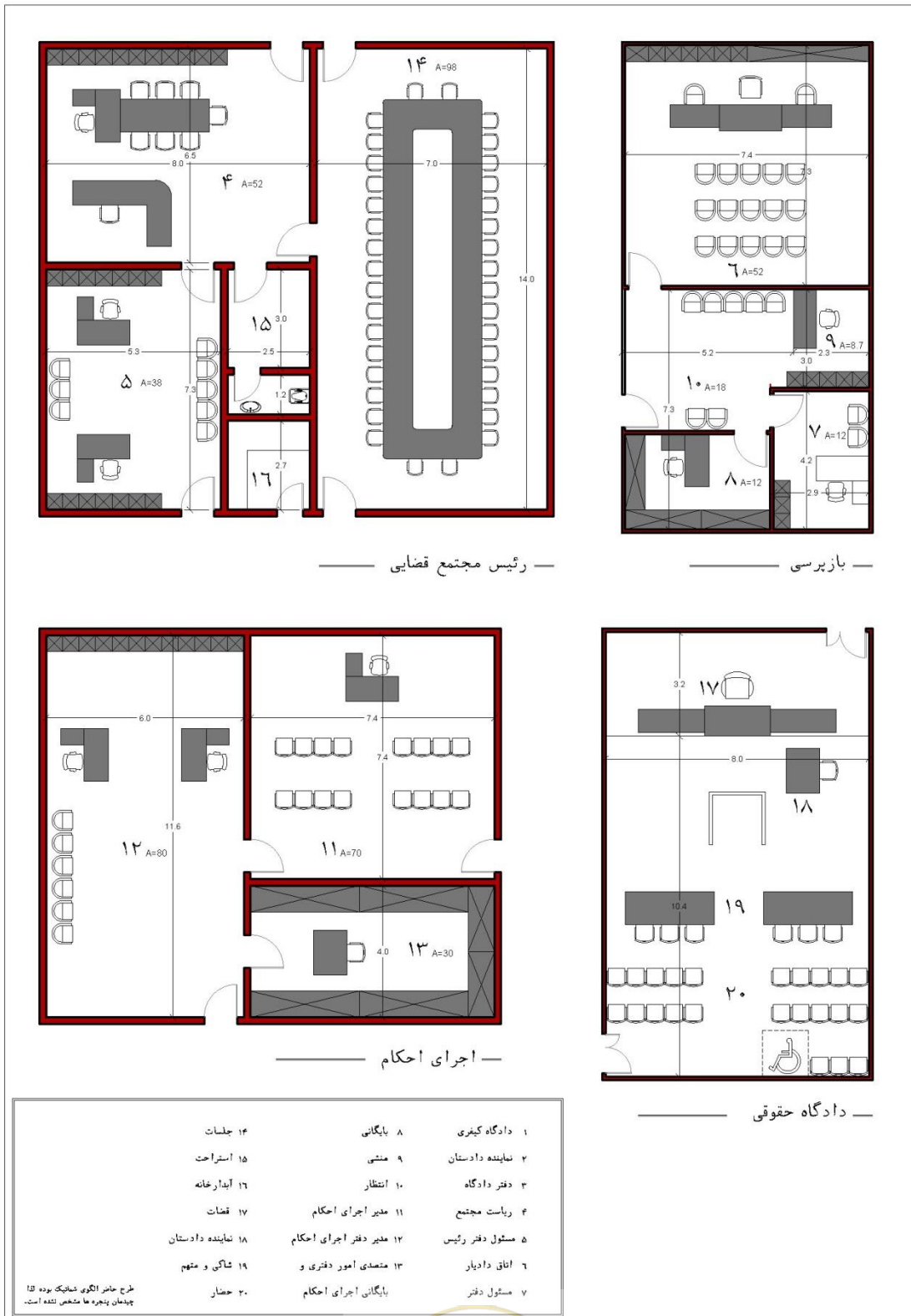

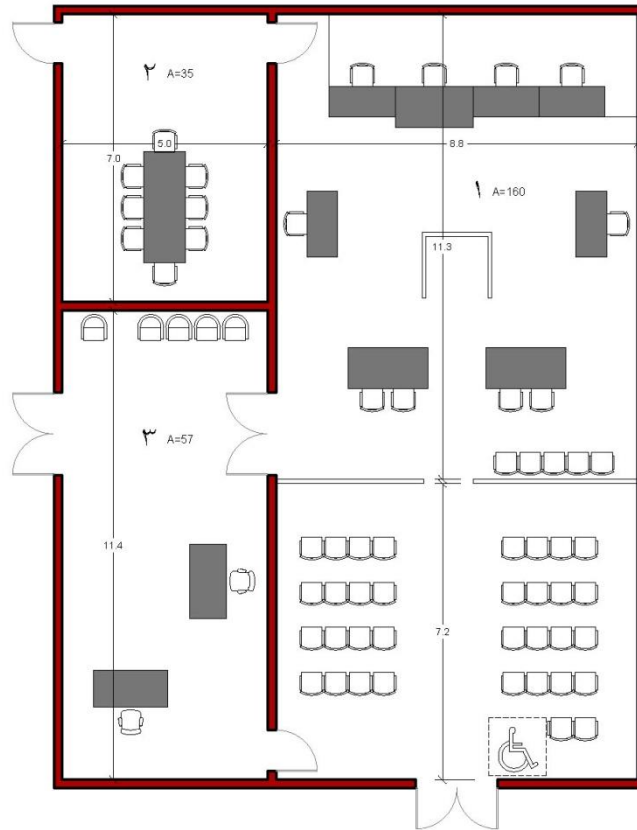

دادگاه کیفری

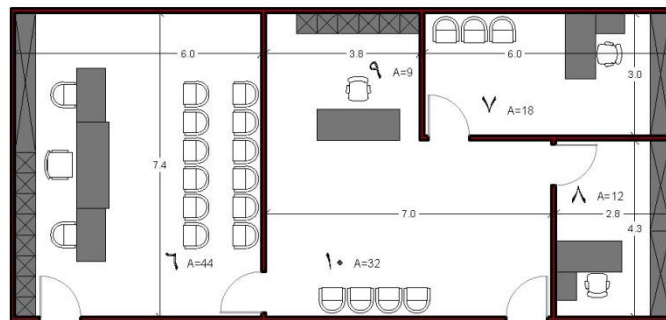

دادیار

۱۴ جلسات	۸ بایگانی	۱ دادگاه کیفری
۱۵ استراحت	۹ منشی	۲ نماینده دادستان
۱۶ آبدارخانه	۱۰ انتظار	۳ دفتر دادگاه
۱۷ قضات	۱۱ مدیر اجرای احکام	۴ ریاست مجتمع
۱۸ نماینده دادستان	۱۲ مدیر دفتر اجرای احکام	۵ مسئول دفتر رئیس
۱۹ شاکلی و متهم	۱۳ متصدی امور دفتری و	۶ اتاق دادیار
۲۰ حضار	بایگانی اجرای احکام	۷ مسئول دفتر

طرح حاضر الگوی شتابک بوده لذا
چیدمان پنجره‌ها مشخص نشده است.



ب) نمونه‌هایی از چیدمان دادگاه‌ها در سایر کشورها

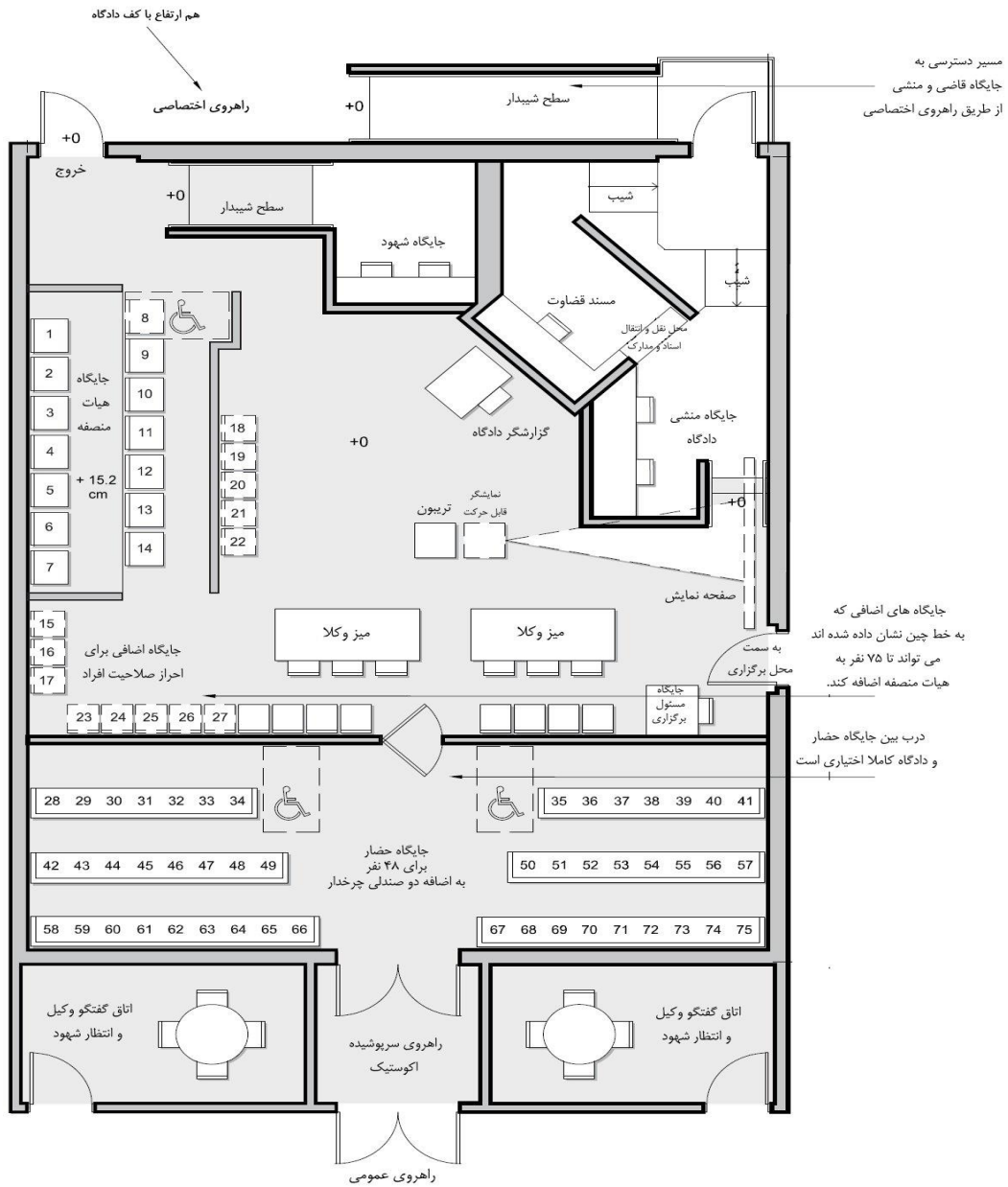

تصویر ۱- چیدمان گوشه‌ای - دادگاه چند منظوره



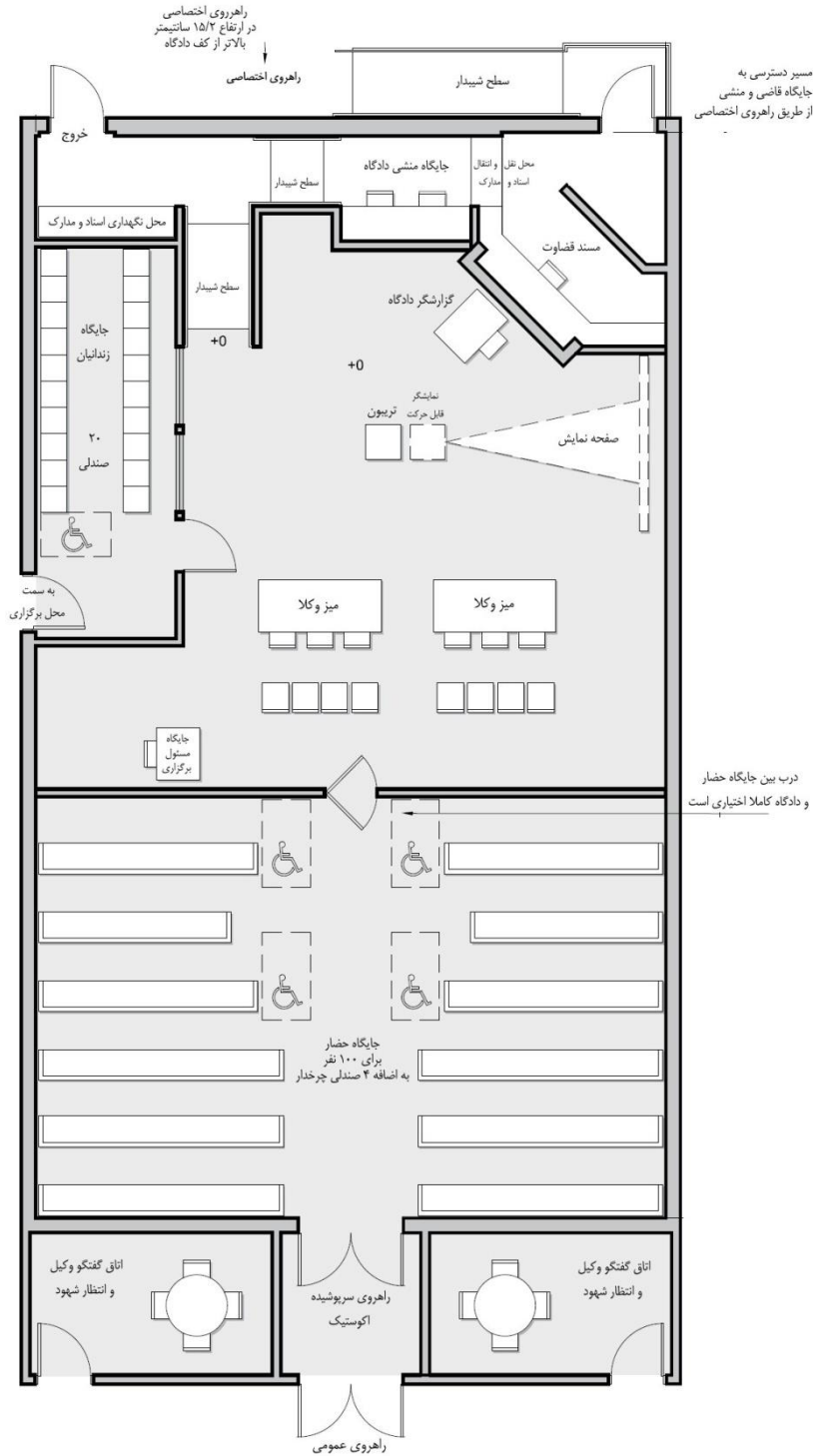

تصویر ۳- چیدمان مرکزی؛ متقارن - دادگاه چندمنظوره



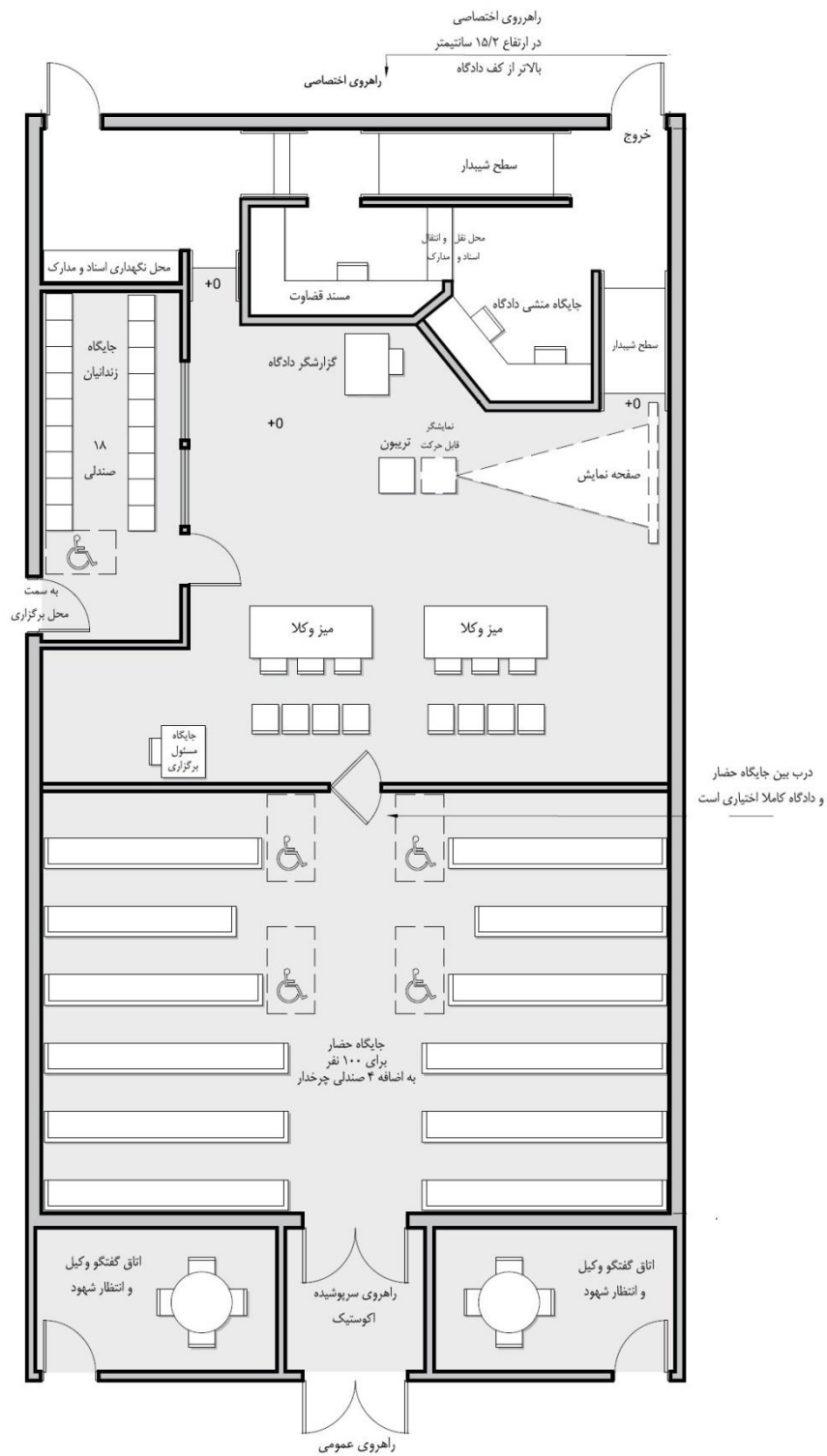

درب بین جایگاه حضار و دادگاه کاملاً اختیاری است

تصویر ۴- چیدمان مرکزی- دادگاه تفهیم اتهام



خواننده گرامی

امور نظام فنی و اجرایی سازمان برنامه و بودجه کشور، با گذشت بیش از چهل سال فعالیت تحقیقاتی و مطالعاتی خود، افزون بر هفتصد عنوان نشریه تخصصی - فنی، در قالب آیین نامه، ضابطه، معیار، دستورالعمل، مشخصات فنی عمومی و مقاله، به صورت تالیف و ترجمه، تهیه و ابلاغ کرده است. ضابطه حاضر در راستای موارد یاد شده تهیه شده، تا در راه نیل به توسعه و گسترش علوم در کشور و بهبود فعالیت‌های عمرانی به کار برده شود. فهرست نشریات منتشر شده در سال‌های اخیر در سایت اینترنتی nezamfanni.ir قابل دستیابی می‌باشد.



**Islamic Republic of Iran
Plan and Budget Organization**

Regulations for Architecture & Interior Design of Judiciary Buildings

No.781

**Deputy of Technical, Infrastructure
and Production Affairs**

Department of Technical-Executive
Affairs, Consultants and constructors

nezamfanni.ir

**Judicial Power of Islamic Republic
of Iran**

Engineering and Technical
Supervision Office

Dadiran.ir

2019

